

BEDIENUNGSANLEITUNG

Dokumentversion: DE.03 16.04
Produkt: RLZ-82/104

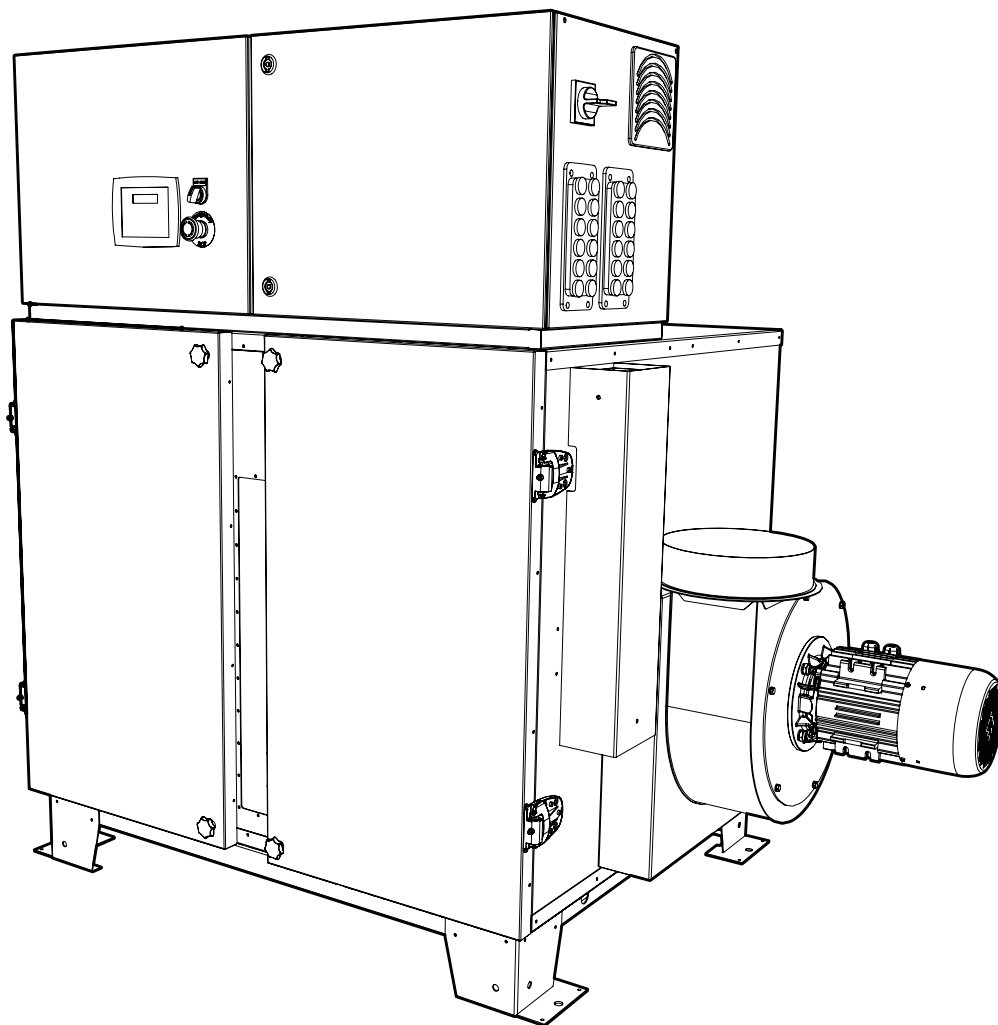

CE Adsorptionsluftentfeuchter

Anmerkung: Abbildung ähnlich

Leere Seite

Inhalt

1. Sicherheit.....	7
1.1 Zweck dieses Dokuments	7
1.2 Signalwörter	7
1.3 Bestimmungsgemäßer Gebrauch	7
1.3.1 Gefährliche Betriebsbedingungen	7
1.3.2 Pflichten des Bedieners	7
1.3.3 Gefahrenvermeidung.....	7
1.4 Sicherheit	7
1.5 Eingangsprüfung.....	7
1.6 Sicherheitshinweis zum Transport	7
1.7 Montage	7
1.8 Elektroinstallation.....	8
1.9 Inbetriebnahme	8
1.10 Betrieb.....	8
1.11 Instandhaltung.....	8
1.12 Entsorgung/Recycling.....	8
2. Einführung.....	9
2.1 Übersicht Typenschild	9
2.2 Aufbau der Seriennummer	9
2.3 Weitere Informationen zur Anlage	9
3. Produktbeschreibung	10
3.1 Produktübersicht.....	10
3.2 Anwendungen.....	10
3.3 Funktionsweise	10
4. Montage	11
4.1 Montage der Anlage	11
4.1.1 Heben mit Gabelstapler	11
4.1.2 Transport.....	11
4.1.3 Aufstellen	11
4.2 Sicherung/Befestigung des Geräts	12
4.3 Montage des Kanalsystems	12
4.4 Rohrleitungsanschlüsse	12
4.4.1 Liefer- und Leistungsumfang von DST und Drittfirmen.....	13
4.5 Montage hygrostat/feuchtsensor	13
4.6 Elektroanschluss.....	13
4.6.1 Stromversorgung	13
4.6.2 Fehlerstromschutzschalter	14
4.6.3 Anschluss Hygrostat	14
4.6.4 0-10VDC-Signal.....	14
4.6.5 Fernschaltung	14
4.6.6 Potenzialfreie Signale	14
5. Prüfung während des Betriebs und Einstellung	15
5.1 Prüfung vor dem Betrieb	15
5.2 Startvorgang und Einstellungen	15
6. Betrieb	16
6.1 Tasten.....	16
6.2 Start.....	16
6.3 Stopp.....	16
6.4 Betriebsstunden - Erhitzer.....	17
6.5 Betriebsstunden - Prozessgebläse	17
6.6 Temperatur überprüfen	17
6.7 Sollwert TH2 und TH3 einstellen.....	17
6.8 AKTIVE Erhitzerstufen wählen.....	17
6.9 SPS-Bedieneinheit zurücksetzen	18
6.10 SPS-Bedieneinheit-Betriebsmeldungen.....	18
6.11 Rückstellknöpfe und -schalter	18
6.12 Einstellungen überprüfen	19
7. Funktionen.....	20
7.1 Entfeuchtungsfunktion	20
7.1.1 Automatisch oder Manuell.....	20
7.1.2 AUTO-VENT/AUTO ECO VENT oder AUTO-OFF	20
7.1.3 Anschluss Hygrostat	21
7.1.4 0-10VDC-Anschluss	21
7.2 Fernschalt-Kontakt.....	21
7.3 Übertemperaturschutz	21
7.4 Druckmessstutzen	22
8. Zubehör und Zusatzausstattung	23
8.1 Frostschutzeinrichtung	23
8.2 Filterwächter	23
8.3 Rotor-Drehüberwachung	23
8.4 Verstellbare Rotordrehzahl	23
8.5 Frequenzumrichter für Gebläse	23
8.6 Isolierung.....	23
8.7 Regenerationserhitzer-Wärmetauscher	24
8.8 ICE-Gebläse	24
8.9 Energieeinsparung.....	24
8.10 Elektronischer Feuchteregler und elektronischer Hygrostat	24
8.11 AUTO/ECO VENT	24
9. Fehlerbehebung.....	25
9.1 SPS-Bedieneinheit-Fehlercodes	25
9.2 Allgemeine Fehlerbehebung.....	26
9.3 Leistungsprobleme	26
10. Instandhaltung	27
10.1 Inspektionsintervalle	27
10.2 Instandhaltungsintervalle.....	27
10.3 Rotorwäsche	27
11. Technische Daten.....	28

Leere Seite

Anhang

1. Teilleiste
2. Maßzeichnung
3. Für Rotoren schädliche Chemikalien und Lösungsmittel
4. CE-Kennzeichnung

Der Schaltplan befindet sich in der Dokumententasche, die sich je nach Gerät im oder am Schaltkasten befindet. Der Schaltplan ist mit einer Zeichnungsnummer versehen. Diese Nummer sollte mit der Zeichnungsnummer auf dem Aufkleber im Innern des Schaltschranks übereinstimmen.

Bei Komponenten mit eigenen Steuerungen können sich mehrere Benutzerhandbücher in der Dokumententasche befinden.

Abbildungen

ABB. 1: Typenschild	9
ABB. 2: Aufbau der Seriennummer für einphasige Anlage	9
ABB. 3: Aufbau der Seriennummer für dreiphasige Anlage	9
ABB. 4: Produktübersicht	10
ABB. 5: Funktionsweise und Rotor	10
ABB. 6: Gabelzinken berühren beide Seiten des Rahmens	11
ABB. 7: Geräte mit Griffen	11
ABB. 8: Vorsicht beim Heben und Transport des Geräts.....	11
ABB. 9: Transporthalterung	12
ABB. 10: Montage des Fortluftkanals für Feuchtluft.....	12
ABB. 11: Installation des Dampf-Wärmetauschers und der Verrohrung	13
ABB. 12: Installationsposition Hygrostat	13
ABB. 13: SPS-Tasten	16
ABB. 14: Entfeuchter in Betriebsart AUTO/OFF oder AUTO/VENT starten	16
ABB. 15: Entfeuchter stoppen	16
ABB. 16: Betriebsstunden der Erhitzer	17
ABB. 17: Betriebsstunden des Prozessgebläses im Betrieb	17
ABB. 18: Ist-Temperatur	17
ABB. 19: TH2 und TH3	17
ABB. 20: Auswahl aktiver Erhitzer	17
ABB. 22: SPS-Bedieneinheit-Betriebsmeldungen	18
ABB. 21: SPS-Bedieneinheit zurücksetzen	18
ABB. 23: Geräteeinstellungen überprüfen	19
ABB. 24: Übersicht der automatischen und manuellen Funktionen.....	20
ABB. 25: Unterbetriebsarten für Automatikregelung	20
ABB. 26: Druckmessstutzen	22
ABB. 27: Differenzdruckschalter zur Filterüberwachung.....	23
ABB. 28: Manometer - mechanisch arbeitender Filterwächter	23
ABB. 29: Binärregelung.....	24
ABB. 30: Linearregelung	24
ABB. 32: EH3 T2.....	24
ABB. 33: EH4	24
ABB. 31: Linearregelung	24
ABB. 34: SPS-Bedieneinheit-Fehlerbehebungstabelle	25
ABB. 35: Allgemeine Fehlerbehebungstabelle mit Lösung	26
ABB. 36: Fehlerbehebungstabelle Leistung.....	26
ABB. 37: Instandhaltungsintervalle	27

Leere Seite

1 SICHERHEIT

1.1 ZWECK DIESES DOKUMENTS

Dieses Dokument ist Teil des Lieferumfangs und daher als fester Bestandteil des Geräts zu betrachten. Hier wird die Auslegung und Konfiguration der Maschine zum Zeitpunkt der Auslieferung beschrieben.

Aus Sicherheitsgründen sollten diese Unterlagen vor der Installation und dem Betrieb des Geräts sorgfältig gelesen werden.

Den Sicherheits-, Handhabungs-, Betriebs- und Instandhaltungsanweisungen ist Folge zu leisten.

Nichtbefolgung kann zu schweren Verletzungen und/oder Schäden sowie zum Haftungsausschluss und zum Verlust der Gewährleistung durch den Hersteller führen.

Diese Unterlagen sind als Anleitung für folgendes Personal vorgesehen:

- Monteure
- Bediener
- Wartungspersonal

Bewahren Sie dieses Dokument bitte sorgfältig auf.

1.2 SIGNALWÖRTER



Vorsicht! Bezeichnet eine möglicherweise gefährliche Situation. Wenn sie nicht gemieden wird, können leichte oder mittelschwere Verletzungen oder Sachschäden die Folge sein.



Warnung! Bezeichnet eine möglicherweise gefährliche Situation. Wenn sie nicht gemieden wird, können Tod oder schwerste Verletzungen die Folge sein.



Gefahr! Bezeichnet eine unmittelbar drohende Gefahr. Wenn sie nicht gemieden wird, sind Tod oder schwerste Verletzungen die Folge.



Achtung! Bezeichnet wichtige Informationen oder Anweisungen, auf die besonders aufmerksam gemacht werden soll.

1.3 BESTIMMUNGSGEMÄSSER GEBRAUCH

Das Gerät ist für die Entfeuchtung atmosphärischer Luft konzipiert. Es ist nicht für eine anderweitige Anwendung geeignet. Bei Fragen wenden Sie sich bitte an Ihre nächste DST-Vertretung.

Wenn in diesem Dokument nicht ausdrücklich anders angegeben, sind die folgenden Anwendungen untersagt:

- Aufbereitung von Gasen (außer Luft).
- Aufbereitung von mit Chemikalien oder aggressiven Medien belasteter Luft.
- Aufbereitung von Luft, die brennbare oder explosive Medien enthält.
- Bei Räumen oder Luftanlagen in potenziell explosionsgefährdeten Bereichen (ATEX).
- Aufbereitung von druckbeaufschlagter Luft.
- Die in den Rotor eintretende Luft ist nicht mindestens gemäß Filterklasse G4 gefiltert.
- Verbindungen in der Luft, die den Silikagel-Adsorptionsrotor beschädigen können. Siehe Anhang für weitere Informationen.

1.3.1 GEFÄHRLICHE BETRIEBSBEDINGUNGEN

Der Betrieb des Systems ist als gefährlich einzustufen, wenn:

- das Gerät nicht im Innenbereich betrieben wird oder nicht durch ein wetterfestes Gehäuse geschützt wird.
- das Gerät nicht innerhalb der zulässigen Betriebsparameter betrieben wird (siehe Technische Daten).
- das Gerät nicht entsprechend des bestimmungsgemäßen Gebrauchs betrieben wird.

1.3.2 PFLICHTEN DES BEDIENERS

Es liegt in der Verantwortung des Betreibers, dafür Sorge zu tragen, dass sämtliches Personal, das dieses Gerät installiert, bedient, wartet und instandhält, die entsprechenden Passagen dieses Handbuchs gelesen und verstanden hat.

Tragen Sie zu Ihrer eigenen Sicherheit stets die entsprechende persönliche Schutzausrüstung (PSA).

1.3.3 GEFÄHRENVERMEIDUNG

Um die Gefährdung des Personals auf ein Mindestmaß zu reduzieren, ist Folgendes zu beachten:

- Sämtliche Arbeiten (Betrieb, Installation, Wartung) an dieser Maschine sind ausschließlich durch eingewiesenes und ausgebildetes Personal durchzuführen.
- Mögliche Gefahrenquellen im Umfeld der Maschine müssen erkannt und gebannt werden.

Um den fehlerfreien Betrieb sicherzustellen, ist Folgendes zu beachten:

- Dieses Handbuch griffbereit an der Maschine aufbewahren.
- Maschine nur bestimmungsgemäß verwenden.
- Maschine nur in technisch einwandfreiem Zustand betreiben.
- Zustand der Maschine vor der Inbetriebnahme prüfen.
- Maschine in regelmäßigen Abständen auf Einhaltung der Betriebsparameter prüfen.
- Instandhaltung und Prüfungen innerhalb der vorgegebenen Fristen durchführen.

1.4 SICHERHEIT

Dieses Gerät entspricht den gültigen EU-Vorschriften und -Richtlinien und ist für den sicheren und zuverlässigen Betrieb ausgelegt und gefertigt.

Die zukünftige Sicherheit und Zuverlässigkeit ist ausschließlich von der ordnungsgemäßen Handhabung, Montage und Instandhaltung sowie vom ordnungsgemäßen Betrieb des gelieferten Geräts abhängig.

1.5 EINGANGSPRÜFUNG

Auf Transportschäden überprüfen! Verwenden Sie dieses Produkt nur, wenn Sie es unbeschädigt und fehlerfrei vorfinden. Jede Beschädigung muss durch den Beförderer bei Auslieferung dokumentiert werden und dem Anbieter des Geräts zum frühestmöglichen Zeitpunkt mitgeteilt werden.

Prüfen Sie das Gerät und die Ausrüstung bei Erhalt im vollständig ausgepackten Zustand sorgfältig auf Schäden.

1.6 SICHERHEITSHINWEIS ZUM TRANSPORT



Warnung! Es dürfen nur geprüfte und zugelassene Hebemittel zum Entladen und Positionieren der Anlage eingesetzt werden.



Warnung! Wenn die Anlage per Gabelstapler bewegt wird, ist auf eine gleichmäßige Lastverteilung zu achten.



Warnung! Wenn die Anlage auf Palette transportiert wird, ist auf sichere Verzurrung/Befestigung zu achten.



Warnung! Die Gefährdungsbereiche beim Heben und Positionieren sind freizuhalten und abzusichern.

1.7 MONTAGE



Achtung! Sämtliche Montage-, Abnahme-, Inbetriebnahme-, Instandhaltungs- und Instandsetzungsarbeiten sind von Fachpersonal durchzuführen oder zu überwachen. Wenn möglich, sind sämtliche Montagearbeiten bei ausgeschaltetem Hauptleitungsschalter durchzuführen.

(Mechanik-)Fachpersonal wird in diesem Handbuch wie folgt definiert:

- Für die Instandhaltung und Wartung dieser Luftaufbereitungsanlage und der zugehörigen Anlagen qualifizierter Techniker oder Ingenieur.
- Hat das entsprechende Training zu Sicherheit und Gesundheitsschutz am Arbeitsplatz absolviert.
- Hat das Handbuch gelesen und ist mit seinen Inhalten vertraut.
- Kennt sich mit der Inbetriebnahme und Instandhaltung von Anlagen dieser Art aus.

Vorsicht! Der Luftentfeuchter ist für die Installation im Innenbereich ausgelegt. Für den Außenbereich ist eine wetterfeste Verkleidung erforderlich.

Vorsicht! Die Luftentfeuchter- oder Rotorkassette muss in waagerechter Einbaulage montiert werden.

Achtung! Die Luftkanäle sind schwingungsfrei und ausreichend groß auszuliegen, so dass sich beim Transport der ein- und ausgehenden Luft von der Anlage kein Druck aufbaut. Das gesamte Gewicht der Kanäle darf nicht von der Anlage getragen werden.

Achtung! Der Abluftkanal für die Feuchtluft muss gedämmt sein, um Kondensatbildung und Vereisung bei kalten Bedingungen zu verhindern.

1.8 ELEKTROINSTALLATION

Achtung! Wenn möglich, sind sämtliche Elektroarbeiten bei ausgeschaltetem Hauptleitungsschalter durchzuführen. Trennvorrichtungen sind in der Stellung OFF gegen Wiedereinschalten zu sichern. Sämtliche Elektroarbeiten sind von Fachpersonal durchzuführen oder zu überwachen.

(Elektro-)Fachpersonal wird in diesem Handbuch wie folgt definiert:

- Für die Instandhaltung und Wartung von Luftaufbereitungsanlagen qualifizierter Elektrotechniker oder -ingenieur.
- Hat das entsprechende Training zu Sicherheit und Gesundheitsschutz am Arbeitsplatz absolviert.
- Hat das Handbuch gelesen und ist mit seinen Inhalten vertraut.

Gefahr! Auch wenn sich der Trennschalter an der Anlagensteuertafel in der Position OFF befindet, können die Zuleitungen immer noch unter Spannung stehen.

Gefahr! Bei Arbeiten am Trennschalter der Anlage ist sicherzustellen, dass die elektrische Versorgung getrennt und gegen Wiedereinschalten gesichert ist.

Gefahr! Die Elektroarbeiten sind nach den vor Ort geltenden Vorschriften durchzuführen.

Achtung! Es muss geprüft werden, dass Versorgungsspannung und -frequenz mit den Werten im Schaltplan und dem Typenschild an der Anlage übereinstimmen.

Vorsicht! Lose Klemmenanschlüsse! Wegen der Vibrationen während des Transports ist es ratsam, die Klemmenanschlüsse auf sicheren Halt zu prüfen und bei Bedarf nachzuziehen. Die folgenden Klemmenanschlüsse im Steuerschrank sollten in regelmäßigen Abständen auf sicheren Halt geprüft und bei Bedarf nachgezogen werden:

- Anschlussklemmen am Haupttrennschalter.
- Anschlussklemmen an den Hauptkomponenten der Heizkreise.
- Anschlussklemmen an den Hauptkomponenten der Ventilator-Schaltkreise.

Regelmäßig bedeutet im Rahmen dieses Handbuchs:

- Bei der Installation.
- Bei der Instandhaltung.

Vorsicht! Die Werte für die elektrischen Sicherheits- und Alarmfunktionen dürfen nicht verändert oder angepasst werden. Die Parameter gemäß Werkseinstellung sind in den Schaltplänen, den Technischen Daten oder der Parameterliste aufgeführt.

Warnung! Diese Anlage enthält unter Hochspannung stehende Teile!

1.9 INBETRIEBNAHME

Achtung! Die Anlage kann Lärmpegel von über 80 dB(A) erzeugen. Auch bei kurzen Aufenthalten im Bereich der laufenden Anlage ist Gehörschutz zu tragen.

1.10 BETRIEB

Vorsicht! Die Anlage sollte gemäß normalem Abschaltvorgang in Abschnitt „Betrieb“ heruntergefahren werden. Bei einem NOTFALL kann die Anlage auch über den Haupttrennschalter oder den Not-Aus-Taster abgeschaltet werden. Hierbei kann die durch die Heizelemente erzeugte Restwärme in der Anlage verbleiben und zu Schäden an Teilen in der Nähe der Heizanlage führen.

Vorsicht! Die Anlage darf unter keinen Umständen ohne Luftfilter betrieben werden.

Vorsicht! Die Anlage sollte nicht für längere Zeit bei Umgebungstemperaturen über 50 °C (122 °F) (z. B. in einem Heizungsraum) betrieben werden. Das kann zu Schäden an eingebauten Teilen führen!

Vorsicht! Es darf keine Luft mit einer Temperatur über 40°C verarbeitet werden. Das kann zu Schäden an eingebauten Teilen führen!

1.11 INSTANDHALTUNG

Vorsicht! Beschädigte Betriebsmittel oder Leitungen sind sofort zu ersetzen. Die Anlage darf solange nicht betrieben werden, bis der Schaden behoben und die Anlage erneut geprüft worden ist.

Vorsicht! Für Instandhaltungsarbeiten sollte die Anlage gemäß normalem Abschaltvorgang in Abschnitt „Betrieb“ heruntergefahren werden. Vor dem Zugriff auf Innenkomponenten ist auf ausreichende Abkühlzeit zu achten.

Gefahr! Um unbeabsichtigtes Wiederhochfahren zu verhindern, ist der Haupttrennschalter auf Position OFF und die Trennung der Stromversorgung zu prüfen, bevor Teile im Anlageninnern gewartet werden.

Achtung! Sämtliches Bedien- und Wartungspersonal ist bei Bedarf über die Funktion „Automatischer Wiederanlauf“ in Kenntnis zu setzen.

Achtung! Bei Instandhaltungs- und Wartungsarbeiten auf die Anforderungen in Bezug auf Zugänglichkeit achten.

Gefahr! Die Einstellung, Reparatur und Änderung der Kälteanlage darf nur von zugelassenem Personal vorgenommen werden. Bei Fragen wenden Sie sich bitte an Ihre nächste DST-Vertretung (nur Econosorb und Frigosorb).

Vorsicht! Die Funktionstüchtigkeit von elektrischen Schutzvorrichtungen ist bei der Inbetriebnahme und bei Wartung/Instandhaltung zu prüfen. Die Einrichtungen dürfen unter keinen Umständen außer Kraft gesetzt werden (z. B. Einstellung oder Überbrückung).

Vorsicht! Die Anlage darf nicht mit Wasser gespült werden.

Warnung! Vor dem Öffnen von Abdeckungen müssen die Lüfter zum Stillstand gekommen sein und die Anlage muss von der Stromversorgung getrennt werden.

Warnung! Die Anlage ist mit einem Heizelement ausgestattet. Das Gerät nicht berühren, solange es noch heiß ist. Bevor Wartungs- oder Instandhaltungsarbeiten durchgeführt werden, ist eine Abkühlzeit von mindesten 30 Minuten einzuhalten.

Gefahr! Vor der Durchführung von Wartungs- oder Instandhaltungsarbeiten muss die Anlage eigenhändig von der Stromversorgung getrennt werden, indem der Haupttrennschalter auf die Stellung „OFF“ gedreht und in dieser Schaltstellung mit einem Schloss gesichert wird.

1.12 ENTSORGUNG/RECYCLING

Wenn die Anlage nicht länger betrieben und ausgemustert wird, sollte sie in ihre Einzelteile zerlegt werden, die dann gemäß den geltenden Vorschriften zu recyceln oder entsorgen sind. Bei Fragen wenden Sie sich bitte an Ihre nächste DST-Vertretung.

2 EINFÜHRUNG

2.1 ÜBERSICHT TYPENSCHILD

Die hergestellte Anlage wird durch ein Typenschild identifiziert. Das Typenschild ist an der Vorderseite oder der rechten Seite der Anlage angebracht. Das Typenschild enthält folgende Angaben:

1. Modellbezeichnung
2. Seriennummer
3. Elektrische Angaben
4. Leistung Regenerationserhitzer



ABB. 1: Typenschild

2.2 AUFBAU DER SERIENNUMMER

Die Seriennummer auf dem Typenschild besteht aus mehreren Zeichen-/Zifferngruppen, um eine schnelle Identifikation der Anlage zu ermöglichen. Für vor 2006 hergestellte Anlagen wird eine anders aufgebaute Seriennummer verwendet, die mit diesem Aufbau nicht übereinstimmt.

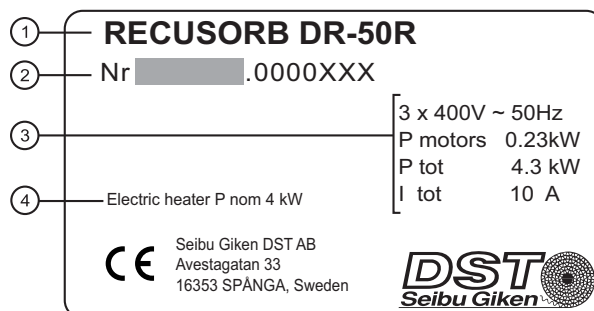

ABB. 2: Aufbau der Seriennummer für einphasige Anlage

1. Modellbezeichnung
2. Regenerationserhitzer (a) - Art des Erhitzers, mit dem die Anlage ausgestattet ist.

R = Widerstand (elektrisch)	HW = Heißwasser
G = Gas	WW = Warmwasser
S = Dampf	D = Diesel
	O = Öl

3. Sonderanfertigung (bb) - Code für eine Sonderanfertigung

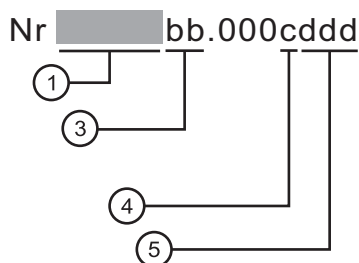
SP = Spezial

Hinweis: Ohne die Zeichengruppe „SP“ ist die Anlage ein Serienprodukt, z. B. steht DR-50RSP für eine Sonderanfertigung. DR-50R steht für ein Serienprodukt.

4. Seriennummer (c) - Zeigt an, ob die Anlage zu einer serien- oder sondergefertigten Baureihe gehört.

0 = Seriengefertigte Baureihe

7 = Sondergefertigte Baureihe

5. Seriennummer (ddd) - Seriennummer für die hergestellte Anlage (ddd).

001, 002, 003, 004...n



ABB. 3: Aufbau der Seriennummer für dreiphasige Anlage

2.3 WEITERE INFORMATIONEN ZUR ANLAGE

Im Anhang ist eine Teileliste mit Ersatzteilen und Artikelnummern sowie einer Schaltplannummer für den Schaltschrank. Bei Sonderanlagen mit kundenspezifischen Komponenten ist eine Liste der montierten Zusatzausstattung auf derselben Liste aufgeführt.

4 MONTAGE

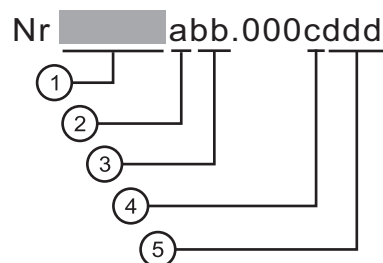
4.1 MONTAGE DER ANLAGE

Die Anweisungen für die Montage von schweren und mittelschweren Entfeuchtern befolgen.

Hinweis: Die Montageanweisungen sind als Richtlinie zu verstehen.

4.1.1 HEBEN MIT GABELSTAPLER

Die Anlage kann mit einem Gabelstapler abgeladen und zum Einbauort gefahren werden. Die Hebegabel muss sich hierbei zwischen den Füßen der Anlage befinden. Bei einigen Entfeuchtern kann das Gerät an den eingebauten Griffen gehoben werden.

- Die Gabel muss so lang sein, dass beide Seiten des Grundrahmens auf der Gabel aufliegen.
- Die Gabel sollte zuerst mittig unter den mittleren Bereich des Geräts positioniert werden, muss aber vor dem endgültigen Anheben nochmals auf gleichmäßige Lastverteilung geprüft werden.
- Geräte mit Griffen sind sehr schwer. Niemals nur an einem Griff heben! Immer zusammen mit anderen Personen heben oder ein Hebemittel verwenden.



ABB. 6: Gabelzinken berühren beide Seiten des Rahmens



ABB. 7: Geräte mit Griffen

4.1.2 TRANSPORT

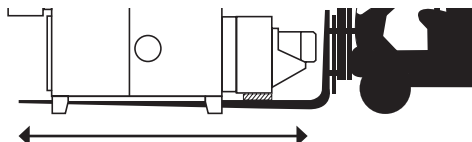
Bei Entfeuchtern mit Außengebläsen oder hohen Schwerpunkten besteht Kippgefahr. Vorsicht beim Heben oder Bewegen des Entfeuchters!

Hinweis:

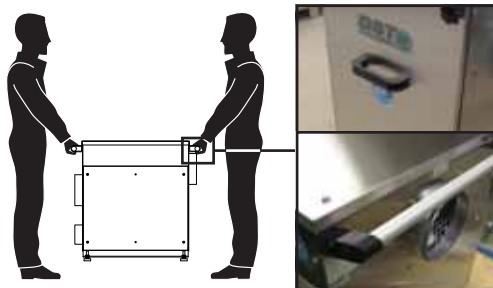
- Sämtliche Abdeckungen, Türen oder loses Zubehör sichern.
- Beim Transport des Geräts stets auf gleichmäßige Lastverteilung achten.
- Weitere Informationen zur Sicherheit bei Hebearbeiten sind im Kapitel „Sicherheit“ aufgeführt.



ABB. 8: Vorsicht beim Heben und Transport des Geräts

Ungleichmäßige Lastverteilung kann während des Transports zum Kippen des Geräts führen.

Informationen zum Gewicht, siehe „11 Technische Daten“.

4.1.3 AUFSTELLEN

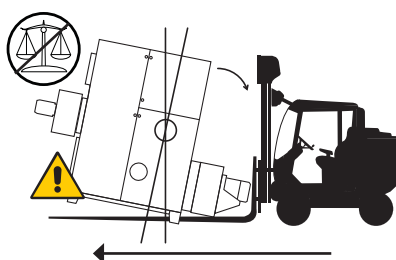
Das Gerät sollte mit genügend Abstand aufgestellt werden, um Wartungs- und Instandhaltungsarbeiten zu erleichtern. Die Abmessungen des Geräts und der Einbauort der Zugangsklappen/Türen sind vom Modell abhängig. Um eine Fehlaufstellung zu vermeiden, sind die Informationen zu den frei zu haltenden Bereichen und Schraublochmaßen in den Füßen der Maßzeichnung (Anhang) zu entnehmen.

4.2 SICHERUNG/BEFESTIGUNG DES GERÄTS

Hinweis: Gilt nur für R-51/61, RZ und CZ.

Um den Entfeuchter auf dem Boden oder auf einem Sockel befestigen zu können, werden vier Halterungen mit vorgebohrten Schraubenlöchern mitgeliefert.

Beim Versand wird das Gerät mit diesen Halterungen für den Transport auf die Palette geschraubt. Fußlaschen nicht wegwerfen (!) Laschen entfernen und bei Bedarf wiederverwenden.



ABB. 9: Transporthalterung

A) RZ und CZ, B) R-51/61.

4.3 MONTAGE DES KANALSYSTEMS

Die Richtlinien sind zur Unterstützung der Monteure und Bediener bei der Montage des Kanalsystems/Entfeuchters gedacht. Weiterführende Informationen erhalten Sie über Ihre nächste DST-Vertretung oder das nächste HLK-Unternehmen.

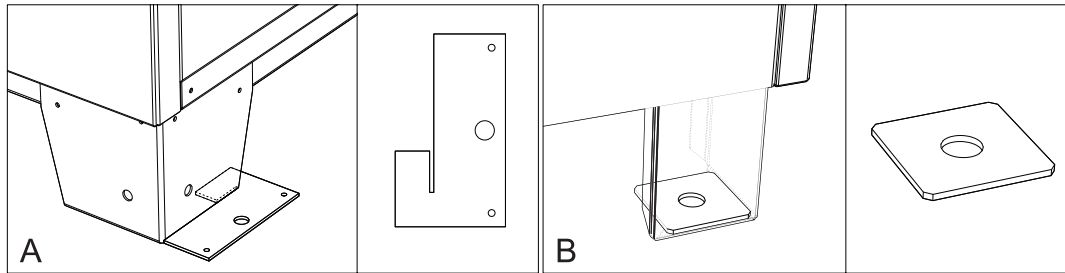
- Die unerwünschte Zirkulation der verschiedenen Luftströme lässt sich durch die gerichtete Trennung von Zu- und Abluft erreichen.
- Die Trockenluft sollte sich im entfeuchteten Bereich gut verteilen.
- Der Regenerationslufterlass und der Feuchtluftauslass dürfen nicht in der entfeuchteten Zone liegen, sondern müssen, wenn möglich, nach außen geführt werden.*
- Die Lebenszeit der Filter kann verlängert werden, wenn weniger staub- und partikelbelastete Luft aus höheren Ebenen verwendet wird.
- Die Luftkanäle für die Trockenluft sind höher anzubringen.
- Um die Entfeuchtungsleistung zu optimieren, sollte der Trockenluftkanal ohne Luftstromreduzierung ausgeführt werden.
- Die Feuchtluft sollte sich nach Verlassen des Kanals frei verteilen können.
- Der Feuchtluftkanal sollte isoliert werden*.
- Der Feuchtluftkanal sollte wegen möglicher Kondensatbildung in der Luftführung mit leichtem Gefälle nach außen montiert werden. So wird verhindert, dass das Kondensat in den Entfeuchter zurückfließt.*
- Sollte der Kanal höher als der Feuchtluftablass montiert werden müssen, ist an der tiefsten Stelle ein Ablauf vorzusehen.*
- Verbinden Sie nicht den Luftauslass mit einem Belüftungssystem. Andernfalls kann ein Druck erzeugt werden, was zu einem umgekehrten Luftstrom durch den Luftentfeuchter führen kann.

*) Nicht bei F-31.



ABB. 10: Montage des Fortluftkanals für Feuchtluft

4.4 ROHRLEITUNGSANSCHLÜSSE

Rohrleitungen sollten nach den anerkannten Regeln der Technik an die geräteseitigen Gewind fittings angeschlossen werden. Die vorgeschriebene und empfohlene Rohrleitungsinstallation befolgen.

4.4.1 LIEFER- UND LEISTUNGSUMFANG VON DST UND DRITTFIRMEN

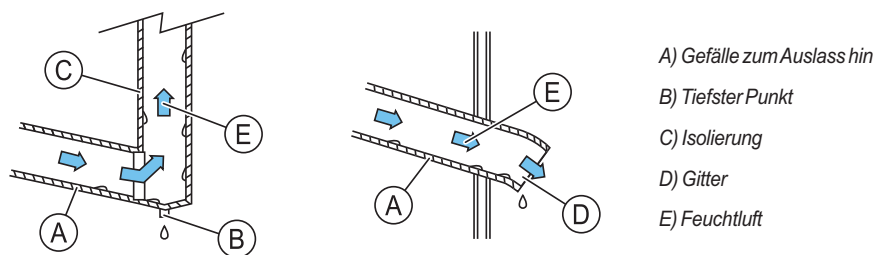
Um den einwandfreien Betrieb sicherzustellen, empfiehlt DST, die externe Dampfversorgung wie nachfolgend dargestellt auszuführen und anzuschließen. DST haftet für keinerlei Schäden am Gerät, die aus der Nichtbefolgung der Empfehlungen resultieren.



ABB. 11: Installation des Dampf-Wärmetauschers und der Verrohrung

Während der Installation MUSS der Monteur die Dampfleitungen mit einem Höhenunterschied von mindestens 500 mm ausführen, um zu verhindern, dass Kondenswasser in die Schlange und ein Regelventil + Stellglied (optional) fließt.

- | | |
|--|--|
| <ol style="list-style-type: none"> 1. Automatische Entlüftung (Spirax Sarco, Vakuumregelventil (VB) oder gleichwertig) 2. Sicherheitsventil Typ SC (geschlossene Haube) oder gleichwertig 3. Druckanzeige 4. Federbelastetes motorbetätigtes Ventil ON/OFF Geschlossen, wenn Gerät nicht in Betrieb 5. Abscheider 6. Filter Typ Fig oder gleichwertig 7. Absperrventil Typ BSA (Pilzventil alt. M10S (Kugelhahn) oder gleichwertig 8. Schwimmerkondenswasserableiter, Spirax Sarco, Typ FT oder gleichwertig | <ol style="list-style-type: none"> 9. Rückschlagventil DCV (Flansch), LCV (Gewinde) oder gleichwertig 10. Regelventil und Stellglied (optional) 11. Frostschutzeinrichtung (optional) <p>A) Dampfversorgung
B) Nach außen abfallend
C) Hinweis: Dampfzuleitung sollte immer nach oben zur Schlange führen!</p> |
|--|--|

! Achtung!

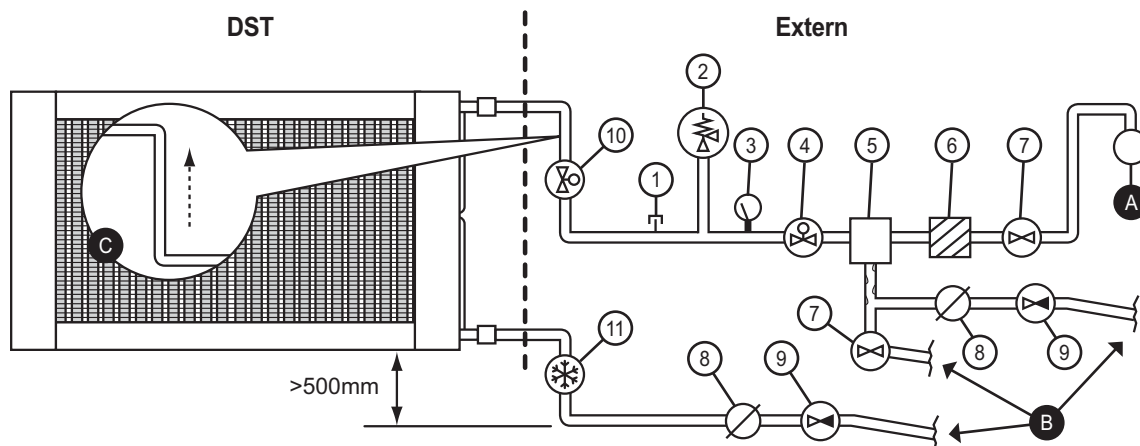
Allgemeine Informationen:

- Maximaler Betriebsdruck: 10 bar
- Höchsttemperatur: 185 °C
- Dampfqualität: pH-Wert 8 bis 9 und frei von Sauerstoff
- Wenn die Temperatur des Kondensats am Ablauf weniger als 7 °C beträgt, ist die Dampfschlange mit einer Frostschutzeinrichtung auszustatten.

4.5 MONTAGE HYGROSTAT/FEUCHTSENSOR

Der Hygrostat/Elektronikregler darf nicht im Trockenluftstrom installiert werden, da es sonst zu fehlerhaften Anzeigewerten kommen kann.



ABB. 12: Installationsposition Hygrostat

4.6 ELEKTROANSCHLUSS

Elektrische Komponenten und Betriebsmittel sind gemäß der jeweils gültigen Vorschriften und Bestimmungen anzuschließen.

4.6.1 STROMVERSORGUNG

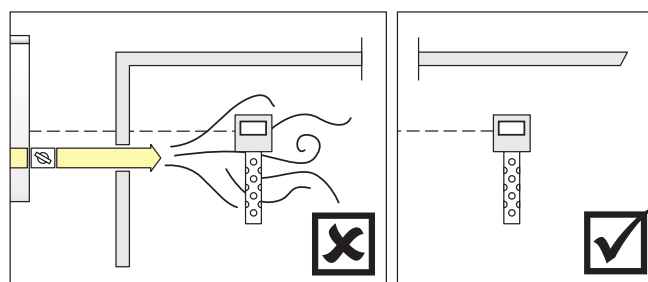
Die 3-phasige Versorgungsleitung mit den Leitern L1, L2 und L3 werden direkt mit dem Haupttrennschalter verbunden, während der PE-Leiter an die Erdungsschiene angeschlossen wird.

Die Stromversorgung ist bauseitig vorzuhalten. Dabei sind die Vorgaben im Schaltplan und die örtlich geltenden Auflagen und Vorschriften einzuhalten.

Layout und Beschreibung bitte dem Schaltplan entnehmen.

4.6.2 FEHLERSTROMSCHUTZSCHALTER

Aufgrund hoher kapazitiver Ströme im Wechselstromantrieb funktionieren Fehlerstromschutzschalter möglicherweise nicht fehlerfrei.

Hinweis! Dies bezieht sich nur auf Geräte, die mit einem Frequenzumrichter ausgestattet sind.

4.6.3 ANSCHLUSS HYGROSTAT

Der Entfeuchter verfügt über einen Anschluss für einen ein- oder zweistufigen Hygrostaten.

Verdrahtung bitte dem Schaltplan entnehmen.

Weitere Einzelheiten hierzu unter „7 Funktionen“.

**) Für Modelle ohne einstellbares Ausgangssignal für Erhitzer.*

**) Für Modelle mit wenigstens zwei einstellbaren Ausgangssignalen für Erhitzer.*

4.6.4 0-10VDC-SIGNAL

Bei Anlagen mit optionalen Anschlusspunkten für einen elektronischen Feuchteregler oder für andere Regelsignale sind diese auf dem Schaltplan gekennzeichnet.

Weitere Einzelheiten hierzu unter „7 Funktionen“.

Verdrahtung bitte dem Schaltplan entnehmen.

4.6.5 FERNSCHALTUNG

Die Anlage verfügt über einen Anschlusspunkt für eine Fernschaltung.

Einzelheiten zur Verdrahtung bitte dem Schaltplan entnehmen.

Weitere Einzelheiten hierzu unter „7 Funktionen“.

4.6.6 POTENZIALFREIE SIGNALE

Potenzialfreie Kontakte für den Anschluss externer Anzeigen sind auf dem Schaltplan gekennzeichnet. Über diese Anzeigen werden Signale an eine Warte übertragen, die anzeigen, ob die Anlage oder die Gebläse noch in Betrieb sind.

Standardanzeige

- Alarmmeldung
- Betriebsmeldung*
- Regenerationsgebläse-Meldung*
- Prozessgebläse-Meldung*

Optionale Meldungen (gilt nicht für bestimmte Anlagen)

- Filtermeldung (Regeneration)
- Filtermeldung (Prozess)
- MAN/AUTO-Meldung

Sowohl bei Standard- als auch bei Zusatzmeldungen ist aus dem Schaltplan ersichtlich, ob die Schaltung als Öffner oder Schließer ausgeführt ist.

**) Standardmeldungen können je nach Modell und Konfiguration abweichen. Weitere Informationen hierzu sind im Schaltplan aufgeführt.*

5 PRÜFUNG WÄHREND DES BETRIEBS UND EINSTELLUNG

5.1 PRÜFUNG VOR DEM BETRIEB



Gefahr!

Es liegt in der Verantwortung des Betreibers, dafür Sorge zu tragen, dass sämtliches Personal, das dieses Gerät installiert, bedient, wartet und instandhält, die Abschnitte „1 Sicherheit“ in diesem Handbuch gelesen und verstanden hat.

1. Den Innenraum reinigen und auf Fremtteile wie z. B. Lappen, Werkzeuge, Metallpartikel prüfen, die zu Schäden im Innenbereich des Geräts führen können.
2. Wenn vorhanden, prüfen, ob beide Luftausgleichsklappen vollständig geöffnet und die Luftführungswege nicht verstopft sind.
3. Luftfilter auf sicheren Sitz prüfen.
4. Prüfen, ob beide Motor-Überlastsicherungen sich in der Stellung Start/ON befinden.
5. Bei Geräten mit Kondensator oder Kühler einen Wasserabscheider installieren.
6. Prüfen, ob die Einstellungen für Thermostat und Überhitzungsschutz mit der Tabelle im Kapitel „11 Technische Daten“ übereinstimmen.
7. Prüfen, ob die Stromversorgungsleitung sicher und ordnungsgemäß verlegt und angeschlossen ist. Sicherstellen, dass das Erdungskabel sicher mit dem Erdungsband oder dem entsprechenden Erdungspunkt verbunden ist.
8. Sicherungen in der Stromversorgungszuleitung auf den korrekten Nennstrom gemäß Schaltplan prüfen.

5.2 STARTVORGANG UND EINSTELLUNGEN

1. Alle Zugangsklappen/Türen schließen und sichern.
2. Hauptschalter auf Stellung „I“ schalten und Versorgungsspannung überprüfen.
3. Anlage kurz starten und wieder ausschalten. Sofort Prozess- und Regenerationsgebläse auf richtigen Drehsinn prüfen. Bei einem Fehler gemäß Kapitel „9 Fehlerbehebung“ vorgehen. Siehe „6 Betrieb“ zu „Start“ und „Stopp“.
4. Wenn vorhanden, Luftdurchsätze mit den Regelklappen in den Luftkanälen angleichen oder die erforderlichen Werte über eine Anpassung der Frequenzumrichter einstellen.
5. Funktionstüchtigkeit der Fehlermeldungen durch eine vorübergehende Reduzierung der Grenzwerte der alarmauslösenden Schutzeinrichtungen für Thermostat und Motor prüfen. Sollwerte nachher wieder auf die Originaleinstellungen gemäß Technischen Daten und Schaltplan setzen!
6. Stromaufnahme bei beiden Gebläsemotoren messen und mit den Werten auf dem Gebläsemotorgehäuse vergleichen. Bei zu hoher Stromaufnahme den Luftdurchsatz durch teilweises Schließen der entsprechenden Regelklappe verringern.
7. Wenn angeschlossen, Funktion der Fernschaltung prüfen.
8. Wenn angeschlossen, Fern-Alarmmeldung prüfen (siehe 5 oben).
9. Wenn angeschlossen, Funktion des Hygrostaten/Feuchtereglers prüfen.

6 BETRIEB

6.1 TASTEN

1. **[MAN/AUTO]** - Schaltet die Regelung über Hygrostat oder externen Regler ein oder aus
2. **[EMERGENCY STOP]** - Hält das Gerät bei einem Notfall an
3. **[ON/1]** - Start
4. **[OFF/2]** - Stopp
5. **[Heater/5]** - Wahl der aktiven Erhitzerstufen für den Elektroerhitzer.
6. **[Temp/7]** - Temperatureinstellung für TH2 und TH3
7. **[Mode/8]** - Wahlschalter Betriebsart (AUTO-OFF oder AUTO VENT)
8. **[Hour-proc/9]** - Betriebsstunden Prozessgebläse
9. **[Info/6]** - Funktionsbeschreibung/Zurück
10. **[Hour-reg/0]** - Gesamtbetriebsstunden für Regenerationserhitzer
11. Navigationstasten
 ▲ - „Aktueller Wert, Softwareversion und „Nach oben“
 ▼ - „Sollwerte und „Nach unten“
 ► - „Nach rechts“
 ◀ - „Nach links“
12. **[←]** - Auswählen, Auswahl bestätigen
13. **[i]** - Firmware anzeigen



ABB. 13: SPS-Tasten

Es kann noch weitere Einstellmöglichkeiten geben, wie die Anzeigen für Alarm und Filterwächter - Weitere Informationen sind dem jeweiligen Schaltplan zu entnehmen.

6.2 START

Das Hochfahren des Geräts beinhaltet das Anlaufen des Prozessgebläses, des Rotormotors, des Regenerationsgebläses sowie der Regenerationserhitzer.

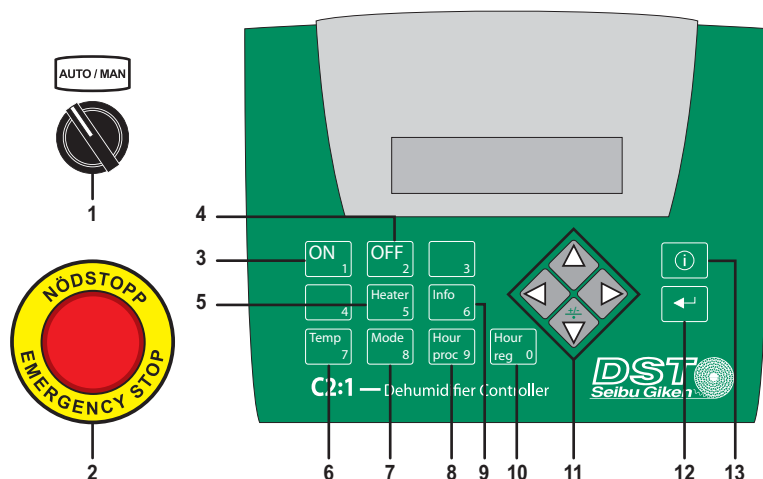
-Das Hochfahren dauert 15 Sekunden.

-Die Belüftungsbetriebsart kann nur bei abgeschaltetem Gerät eingestellt werden.

1. Über Taste **[Mode/8]** die Betriebsart mit oder ohne Belüftung wählen.
2. Durch Drücken von „1“ oder „0“ die Unterbetriebsart wählen.
3. Durch zweimaliges Drücken von **[←]** bestätigen und Menü verlassen.
4. Betriebsart wählen: „MAN“ oder „AUTO“ am Schalter **[MAN/AUTO]** („AUTO“ bei angeschlossenem Hygrostat/externem Regler verwenden, sonst „MAN“).
5. Taste **[ON/1]** drücken. Auf der Anzeige erscheint „Start up“ und das Gerät beginnt mit dem Hochfahren.



ABB. 14: Entfeuchter in Betriebsart AUTO/OFF oder AUTO/VENT starten

6.3 STOPP

Das Gerät leitet die Stopp-Prozedur ein und kommt zum Stillstand.

-Während der Stopp-Prozedur laufen Regenerationsgebläse und Rotormotor zum Zwecke des Nachkühlens für eine voreingestellte Dauer weiter.

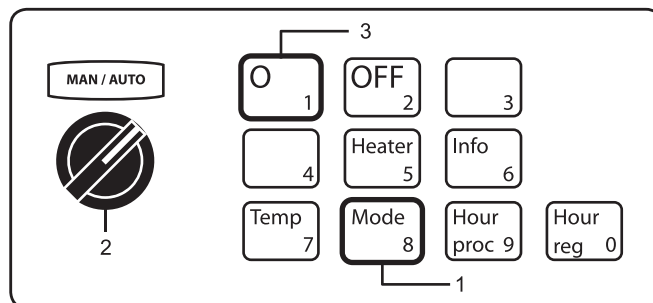
-Während „REG FAN OFF DELAY“ die Taste **[←]** drücken, um zur Anfangsanzeige zurückzukehren.

1. Taste **[OFF/2]** drücken.



ABB. 15: Entfeuchter stoppen

6.4 BETRIEBSSTUNDEN - ERHITZER

Zeigt die Gesamtbetriebsstunden der Erhitzer an.

- Kann nur während des Betriebs angewählt werden (Funktion ist nicht verfügbar, wenn es sich um ein Gerät mit Gas-, Heißwasser- oder Dampferhitzer handelt).

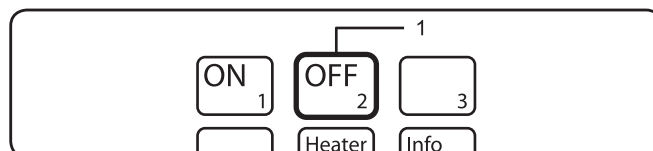
1. Über Taste **[Hour-reg/0]** Betriebsstunden für Erhitzergruppe 1 anzeigen.
2. Über nochmaliges Drücken der Taste **[Hour-reg/0]** werden die weiteren Erhitzergruppen angezeigt und das Menü verlassen.



ABB. 16: Betriebsstunden der Erhitzer

6.5 BETRIEBSSTUNDEN - PROZESSGEBLÄSE

Zeigt die Betriebsstunden des Prozessgebläses an.

- Kann nur während des Betriebs angewählt werden.

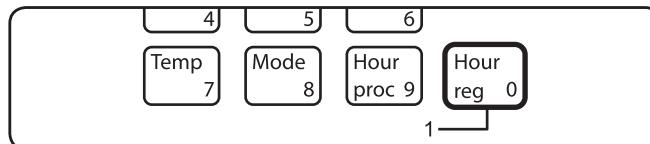
1. Über Taste **[Hour-proc/9]** die Betriebsstunden des Prozessgebläses anzeigen.
2. Über nochmaliges Drücken der Taste **[Hour-proc/9]** das Menü verlassen.



ABB. 17: Betriebsstunden des Prozessgebläses im Betrieb

6.6 TEMPERATUR ÜBERPRÜFEN

Überprüft die Temperatur am Regenerationserhitzer und Feuchtluftauslass.

- Weitere Einstellmöglichkeiten werden nach der Temperaturanzeige angezeigt.

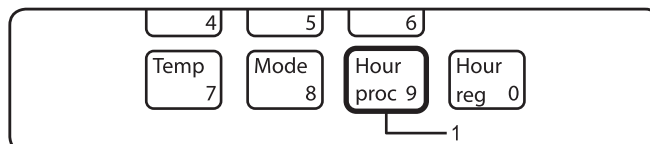
1. Taste **[Info/6]** gedrückt halten, um Regenerationstemperatur (TH2) anzuzeigen.
2. Über Taste **[Info/6]** die Feuchtlufttemperatur (TH3) anzeigen.
3. Über mehrmaliges Drücken der Taste **[Info/6]** das Menü verlassen.



ABB. 18: Ist-Temperatur

6.7 SOLLWERT TH2 UND TH3 EINSTELLEN

Stellt TH2 und TH3 über die SPS-Bedieneinheit ein.

- Die Einstellung kann nur bei abgeschaltetem Gerät vorgenommen werden.

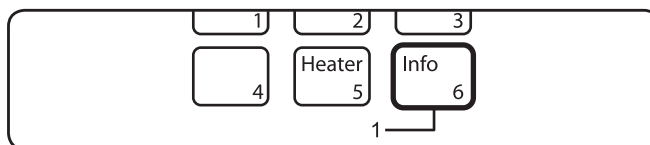
- Geräte ohne Elektro- oder Gaserhitzer verfügen über keinen TH1.

- TH1 wird nicht angezeigt, da dies ein mechanischer Überhitzungsschutz ist. Er befindet sich im Schaltschrank.

1. **[Temp/7]** gedrückt halten, bis das Menü erscheint.
2. Passwort (1919) über die Zifferntasten eingeben und **[←]** drücken.
3. TH2-Temperatureinstellung über Zifferntasten eingeben.
4. Mit **[←]** bestätigen und nochmal **[←]** drücken, um fortzufahren.
5. TH3-Temperatureinstellung über Zifferntasten eingeben.
6. Mit **[←]** bestätigen und nochmal **[←]** drücken, um das Menü zu verlassen.



ABB. 19: TH2 und TH3

⚠ Vorsicht!

Die Temperaturwerte für TH1, TH2 und TH3 nicht höher als die empfohlenen Werte aus den Technischen Daten einstellen. Vor dem Ändern der Sollwerte bitte an einen DST-Vertreter wenden.

6.8 AKTIVE ERHITZERSTUFEN WÄHLEN

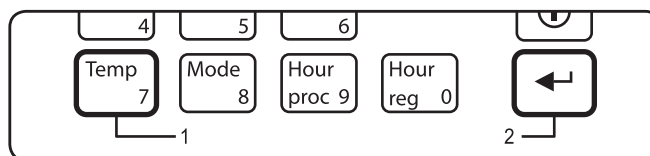
Wählt die Zahl der aktiven Erhitzerstufen.

- Funktion nicht verfügbar, wenn das Gerät mit Dampf-, Heißwasser-, Thermalöl- oder Gas-Erhitzern ausgestattet ist.

- Die Einstellung kann nur bei abgeschaltetem Gerät vorgenommen werden.

1. Über Taste **[Heater/5]** das Menü aufrufen.
2. Die Zahl der aktiven Erhitzerstufen über die Zifferntasten 1...7 eingeben.
3. Mit **[←]** bestätigen und nochmal **[←]** drücken, um das Menü zu verlassen.



ABB. 20: Auswahl aktiver Erhitzer

6.9 SPS-BEDIENEINHEIT ZURÜCKSETZEN

Nach Behebung des Fehlers die SPS-Bedieneinheit über sich selbst zurücksetzen und Gerät wieder hochfahren. Sollte das Gerät nicht hochfahren, Anzeige auf Fehler überprüfen und beheben.

-Die Einstellung kann nur bei abgeschaltetem Gerät vorgenommen werden.

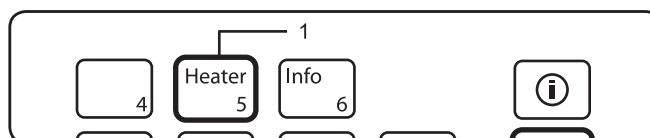
- Über die Taste **[OFF/2]** Fehler auf der Anzeige beseitigen.



ABB. 21: SPS-Bedieneinheit zurücksetzen

6.10 SPS-BEDIENEINHEIT-BETRIEBSMELDUNGEN

Während des Betriebs können folgende Meldungen auf der SPS-Bedieneinheit erscheinen. Diese Meldungen sind keine SPS-Bedieneinheit-Fehlermeldungen.

BETRIEBSMELDUNGEN			
HYGROSTAT 2 INPUT OPEN	Betrieb mit reduzierter Entfeuchtungsleistung im Auto-Modus.	STARTING UP FILTERS OK	Hochfahren wird eingeleitet und Filter werden geprüft.
OPERATION ##kW [MODE]	Beim Betrieb werden je nach Größe des Geräts unterschiedliche Leistungen erreicht. Es wird keine Leistung angezeigt, wenn das Gerät mit Wärmetauschern betrieben wird. Für den Betrieb ausgewählter Entfeuchtungsmodus.	STARTING UP SYSTEM OK	Hochfahren wird eingeleitet. Alle Systeme sind betriebsbereit.
OPERATION EH3	Wenn der angeschlossene elektronische Feuchteregler EH3 ein Signal von 0,5 V oder niedriger in einem Zeitraum von 5 Minuten abgibt, oder länger.	STARTING UP HUMIDISTAT1 OPEN	Start mit deaktivierter Entfeuchtungskapazität im Auto-Modus (setzt Humidistat 2-Einstellung außer Kraft).
OPERATION TH2 Reg temp ##°C	Bei Erreichen der Höchsttemperatur von TH2. Die SPS-Bedieneinheit schaltet den Erhitzer stufenweise ab, um die Temperatur zu reduzieren.	STARTING UP HUMIDISTAT2 OPEN	Start mit reduzierter Entfeuchtungsleistung im Auto-Modus.
OPERATION REMOTE	Der Entfeuchter wurde über die angeschlossene Fernschaltung abgeschaltet.	STARTING UP REMOTE OPEN	Die angeschlossene Fernschaltung ist beim Hochfahren offen.
REGFAN OFF DELAY #### C #### s	Beim Herunterfahren oder im Standby-Betrieb (wenn ein externer Regler angeschlossen ist oder wenn Hygrostat 1 und 2 geöffnet sind). Auf der Anzeige wird auch die aktuelle Erhizertemperatur und die verbleibende Zeit bis zum Abschalten des Regenerationsgebläses dargestellt.	UNIT STOPPED BY HUMIDISTAT	Start mit deaktivierter Entfeuchtungskapazität im Auto-Modus. Hygrostat 1 ist offen (setzt Hygrostat 2 außer Kraft)
STARTING UP DIRTY FILTER	Hochfahren wird eingeleitet. Prozess- oder Regenerationsfilter wechseln.	UNIT STOPPED BY LOW HUMIDITY	Wenn der angeschlossene externe Regler ein Signal von 0,5 V oder niedriger in einem Zeitraum von 5 Minuten abgibt, oder länger.

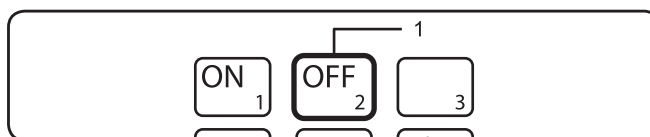
ABB. 22: SPS-Bedieneinheit-Betriebsmeldungen

6.11 RÜCKSTELLKNÖPFE UND -SCHALTER

Sicherungen, Überhitzungsschutzeinrichtungen und Motorschütze sind im Schaltschrank untergebracht. Der Einbauort und die Bezeichnung der Geräte können sich je nach Einheit und Konfiguration unterscheiden.

Das Rücksetzen ist nur erforderlich, wenn der Betrieb durch einen mechanischen Fehler oder das Auslösen einer Sicherheitsvorrichtung angehalten wurde. Weitere Informationen hierzu unter „Fehlerbehebung“.

Die richtige Anordnung und weitere Informationen zu den Rückstellvorrichtungen bitte dem jeweiligen Schaltplan entnehmen.

6.12 EINSTELLUNGEN ÜBERPRÜFEN

Vor dem Hochfahren die Einstellungen gemäß Spezifikation überprüfen.



ABB. 23: Geräteeinstellungen überprüfen

7 FUNKTIONEN

7.1 ENTFEUCHTUNGSFUNKTION

Diese Anlage verfügt über mehrere Arten der Entfeuchtungsregelung. Die Entfeuchtung kann über einen angeschlossenen Hygrostaten oder Regler*, oder manuell, geregelt bzw. gesteuert werden. Die Betriebsart der Gebläse kann beim Automatikbetrieb ebenfalls eingestellt werden.

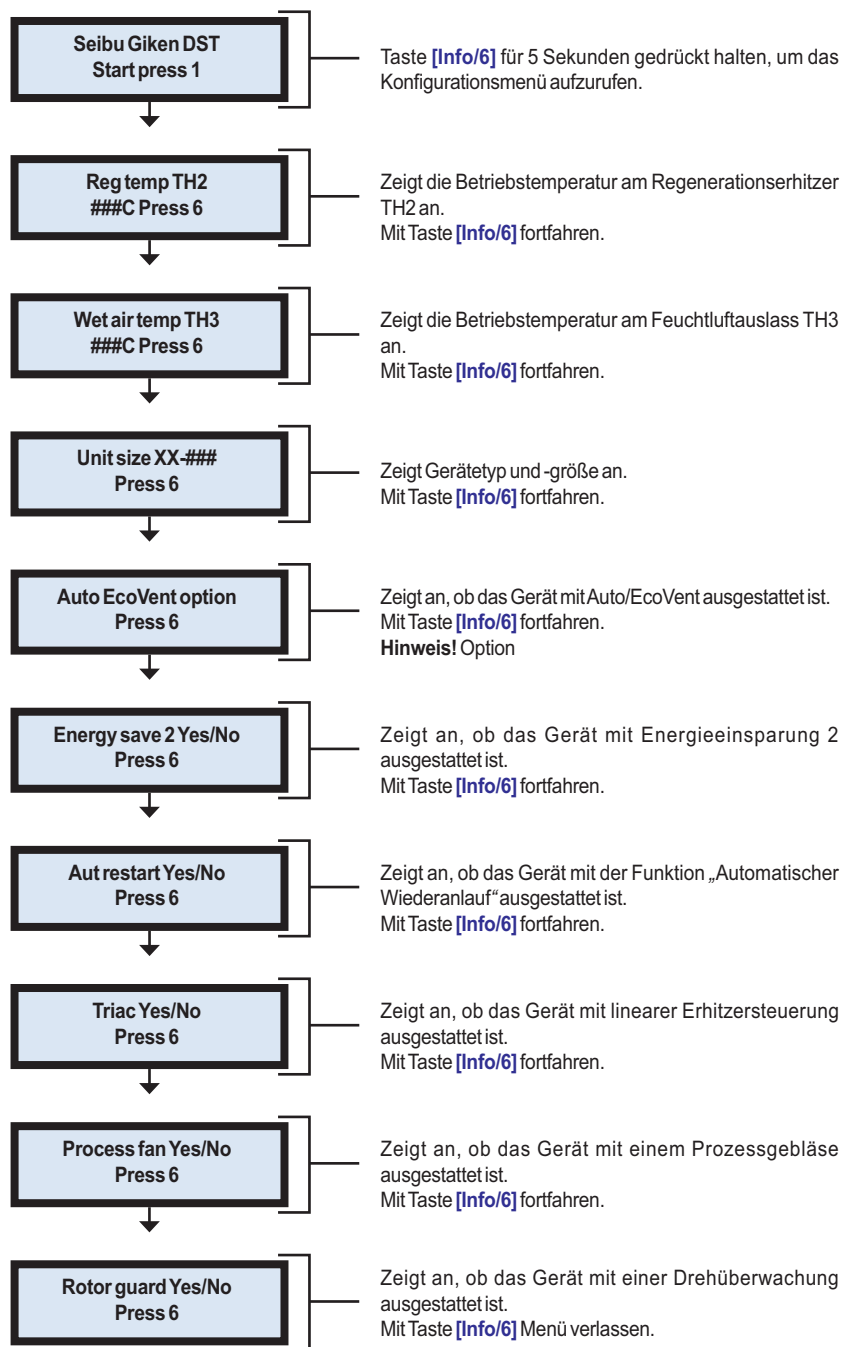
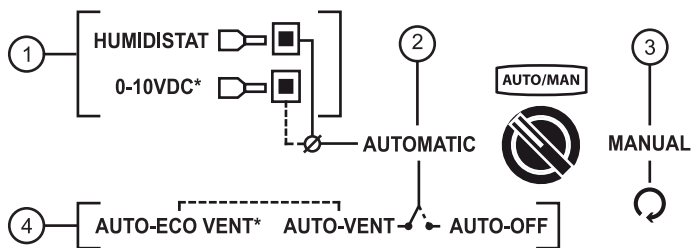

1. Anbindung eines Hygrostat- oder Reglersignals für die Regelung der Entfeuchtung.
 2. Automatische Regelung - Entfeuchtung wird über das Signal eines Hygrostaten oder Reglers geregelt.
 3. Manuelle Steuerung - Entfeuchtung wird manuell über voreingestellte Werte gesteuert.
 4. Wählbare Unterbetriebsart bei Anhalten der Entfeuchtung.
- *) Option.

ABB. 24: Übersicht der automatischen und manuellen Funktionen

7.1.1 AUTOMATISCH ODER MANUELL

Die Hauptbetriebsart (automatisch oder manuell) wird über die Anwahl am Schalter [AUTO/MAN] eingestellt.

- **AUTOMATIC [AUTO]** - Entfeuchtung wird über das Signal eines Hygrostaten oder Reglers geregelt. Eine vom Benutzer wählbare Unterbetriebsart steht standardmäßig zur Verfügung, um Energie zu sparen oder zu be-/entlüften, wenn der Entfeuchtungsgrad erreicht wurde. Die Auswahl der Unterbetriebsarten ist in „7.1.2 AUTO-VENT/AUTO ECO VENT oder AUTO-OFF“ beschrieben.
- **MANUAL [MAN]** - Die Anlage läuft mit den gewählten Einstellungen, bis sie von Hand abgeschaltet wird. In dieser Betriebsart lässt sich die Anlage nicht über eine Anweisung/Eingabe des Hygrostaten oder Reglers abschalten.

Hinweis! Leistung des Elektroerhitzers ist einstellbar. Nur bei bestimmten Modellen vorhanden. Siehe „6 Betrieb“.

Hinweis! Die Betriebsart AUTO funktioniert nur mit angeschlossener Hygrostat/Regler.

Hinweis! Bei Geräten mit Energieeinsparung arbeitet der Regenerationserhitzer in der manuellen Betriebsart mit voller Leistung.

7.1.2 AUTO-VENT/AUTO ECO VENT ODER AUTO-OFF

Bei der automatischen Betriebsart kann zwischen zwei Unterbetriebsarten gewählt werden, die nach Beendigung des Entfeuchtungsvorgangs einsetzen. Die Anlage nimmt den Entfeuchtungsbetrieb automatisch wieder auf, wenn die Feuchte über den hygrostat- oder reglerseitigen Sollwert gestiegen ist.

- **AUTO-VENT** ist eine Belüftungsbetriebsart, die für einen konstanten Luftstrom sorgt, indem das Prozessgebläse weiter läuft.
- **AUTO-ECO VENT*** ist eine intermittierende Belüftungsbetriebsart, die für einen intervallartigen Luftstrom sorgt, indem das Prozessgebläse in Intervallen ein- und ausgeschaltet wird. Das Intervall kann über die SPS-Bedieneinheit eingestellt werden.
- **AUTO-OFF** ist keine Belüftungsbetriebsart. Alle Gebläse werden angehalten und die Anlage fährt in einen Ruhezustand herunter.

*) Option.

AUTO-ECO VENT*	AUTO-VENT	AUTO-OFF	

ABB. 25: Unterbetriebsarten für Automatikregelung

Hinweis: Wenn der Entfeuchtungsbetrieb beendet wird, läuft das Regenerationsgebläse für eine vorher bestimmte Zeit weiter, um mögliche Restwärme von den Erhitzern abzuführen. Siehe Abkühlzeitgeber in „11 Technische Daten“.

Hinweis: Die werkseitigen Einstellungen für AUTO-VENT und AUTO-OFF können sich von Modell zu Modell unterscheiden. Bei Anlagen mit SPS die Betriebsart an der SPS-Bedieneinheit anzeigen lassen und ändern. Bei Anlagen ohne SPS-Bedieneinheit wird die Betriebsart durch eine entsprechende Umverkabelung im Schaltschrank geändert. Die werkseitige Einstellung der Betriebsart Ventilation bei dieser Anlage ist dem Schaltplan zu entnehmen.

*) Option. Nur für Geräte mit SPS-Bedieneinheit erhältlich.



7.1.3 ANSCHLUSS HYGROSTAT

Bei Standardanlagen kann die Entfeuchtung mittels 1- oder 2-Stufen-Hygrostat über die Eingänge des integrierten Hygrostat gesteuert werden.

Der eingebaute Hygrostat steuert die Entfeuchtung über die schrittweise Absenkung der Leistung des Regenerationserhitzers. Verwenden Sie einen 2-Stufen-Hygrostat, wenn die Erhitzerleistung in drei Stufen geregelt werden soll (maximale, reduzierte und null Leistung) oder einen 1-Stufen-Hygrostat, wenn die Leistung in zwei Stufen geregelt werden soll (maximale und null Leistung).

Betriebsart	2-Stufen-Hygrostat (gilt für elektrische Erwärmung)		1-Stufen-Hygrostat (gilt für Erwärmung mit Dampf, Öl, Heißwasser oder Gas)	
	Hygrostateingänge	Erhitzerleistung	Hygrostateingang	Erhitzerleistung
1	Hygrostat Schritt 2 (geschlossen) Hygrostat Schritt 1 (geschlossen)	Volle Leistung	Hygrostat (geschlossen)	Volle Leistung
2	Hygrostat Schritt 2 (geöffnet) Hygrostat Schritt 1 (geschlossen)	Reduzierte Leistung*	Entf.	Entf.
3	Hygrostat Schritt 2 (geöffnet) Hygrostat Schritt 1 (geöffnet)	Null Leistung	Hygrostat (geöffnet)	Null Leistung**

*) Die Einzelheiten zur Leistungsreduzierung der elektrischen Erhitzerleistung bitte den Technischen Daten entnehmen.

**) Die Anlage wechselt in eine Unterbetriebsart.

Verdrahtung und Einzelheiten bitte dem Schaltplan entnehmen.

7.1.4 0-10VDC-ANSCHLUSS

Hinweis! Option

Wenn die Anlage mit Energiesparoption 2 oder 3* ausgestattet ist, ersetzt diese Variante die standardmäßig integrierten Hygrostateingänge. Ein 0-10VDC-Regler steuert die Entfeuchtungsleistung mit hoher Präzision, wenn die Genauigkeit der integrierten Hygrostateingänge nicht ausreicht.

Elektronischer Feuchteregler	Reglersignal	Leistungsregelung
EH3 T2/andere	0...10VDC	0...100%

Hinweis (für Anlagen ohne SPS-Bedieneinheit): AUTO-OFF und AUTO-VENT sind bei Ausstattung mit Energiesparoption deaktiviert.

*) Trifft nicht zu für R-51/60/61, RL-71.

Weitere Informationen zu dieser Ausstattung sind in „8.9 Energieeinsparung“ beschrieben.

Kundenseitigen Anschluss bitte dem Schaltplan entnehmen.

7.2 FERNSCHALT-KONTAKT

Anschlüsse für einen externen Fernschalt-Kontakt sind als Standardausstattung vorhanden. Mit dem Fernschalt-Kontakt kann der Bediener die Anlage auch von einem anderen Ort aus ein- und abschalten.

Hinweis! Der Fernschalt-Kontakt übersteuert die manuelle und automatische Betriebsart und muss für den Start der Anlage wieder in seinen ursprünglichen Zustand versetzt werden.

Verdrahtung bitte dem Schaltplan entnehmen.

7.3 ÜBERTEMPERATURSCHUTZ

Integrierte ausfallsichere Temperaturwächter schützen die Anlage vor Schäden durch Bauteilversagen, Falscheinstellungen oder extremen Betriebsbedingungen.

Typ	Thermostatfunktion	Thermostatbeschreibung	Thermostateinbauort	Zurücksetzen erforderlich
TH1	Sicherheitsthermostat	Eine Überhitzungsschutzeinrichtung, die die Anlage bei Überschreitung eines Temperaturgrenzwerts abschaltet	Im Regenerationsheizraum	Ja
TH2	Regelthermostat	Regelt die Regenerationstemperatur auf Sollwert	Im Regenerationsheizraum	Nein
TH3	Sicherheitsthermostat	Eine Überhitzungsschutzeinrichtung, die die Anlage bei Überschreitung eines Temperaturgrenzwerts abschaltet	In der Nähe des Feuchtluftauslasses	Ja

Bei Modellen mit und ohne SPS-Bedieneinheit kommen unterschiedliche Arten von Temperaturwächtern zum Einsatz. Siehe unten.

Anlagen mit SPS-Bedieneinheit	Anlagen ohne SPS-Bedieneinheit
Zwei geschirmte Elektroniksensoren, in der SPS-Bedieneinheit als TH2 und TH3 definiert. Zurücksetzen TH3 über SPS-Bedieneinheit.	Nur mechanische Thermostate installiert - TH1, TH2 und TH3
Mechanischer Thermostat TH1* - Zurücksetzen am Thermostat.	Mechanischer Thermostat TH1* und TH3 - Zurücksetzen an den Thermostaten.

*) Gilt nur für Elektro- und Gaserhitzer.

Die Standardtemperaturvorgabewerte sind in „11 Technische Daten“ aufgeführt.

Siehe Schaltplan für die Position der Thermostate.

! Achtung!

Bei Auslösung von TH1 oder TH3 wird eine automatische Sicherheitsabschaltung eingeleitet. Bei Anlagen mit SPS-Bedieneinheit wird ein Alarmcode angezeigt. Bei Anlagen ohne SPS-Bedieneinheit wird der Alarmzustand über ein rotes Licht am Bedienfeld angezeigt. Das Abschaltverfahren beinhaltet eine festgelegte Abkühlzeit und, wenn vorhanden, das Schließen der entsprechenden Ventileinheiten

! Achtung!

Bei Ansprechen von TH1 werden automatisch die Leistungsschalter des Regenerationserhitzers deaktiviert. Diese müssen vor dem nächsten Neustart der Anlage zurückgesetzt werden.

! Vorsicht!

Wenn nicht anders angegeben, sind Anlagen mit Regenerationsheizspiralen (Wasser, Öl oder Dampf) nicht mit Temperatursensor TH1 ausgestattet.

7.4 DRUCKMESSSTUTZEN

Über Druckmessstutzen können Luftdurchsätze mithilfe von Differenzdruckmessgeräten und -sensoren angezeigt und ggf. geregelt werden. Die Druckmessstutzen am Gerät sind gekennzeichnet.



ABB. 26: Druckmessstutzen

8 ZUBEHÖR UND ZUSATZAUSSTATTUNG

8.1 FROSTSCHUTZEINRICHTUNG

Überwacht die Wassertemperatur im Rücklauf des Wärmetauschers und gibt über die Bedieneinheit einen Alarm aus.

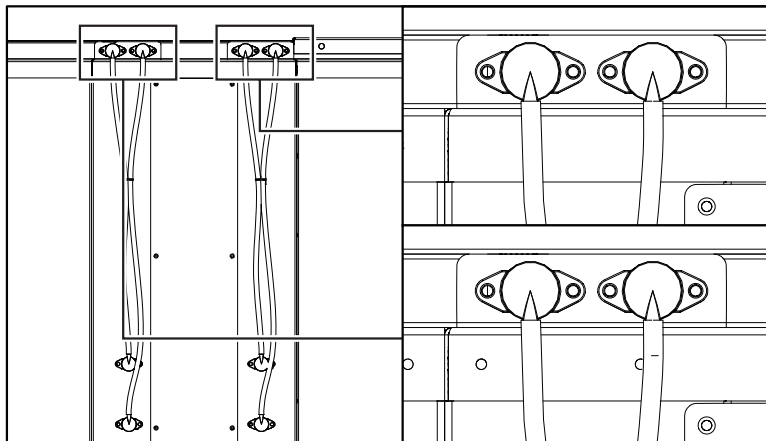
Die Schutzeinrichtung schließt die Klappen am Regenerationslufteinlass und Feuchtluftauslass und gibt eine Warmmeldung aus, wenn die Temperatur des Rücklaufwassers eine bestimmte Temperatur unterschreitet.

Der Temperaturgrenzwert kann über ein Potentiometer im Schaltschrank geändert werden. Dies wird ausdrücklich nicht empfohlen. Weiterführende Informationen hierüber erhalten Sie über Ihre nächste DST-Vertretung.

Weitere Informationen zu den Schutzeinrichtungen sind im Schaltplan aufgeführt.

Nur für Heiß-/Warmwasser- und Dampfschlange erhältlich.

Temperatureinstellung, siehe Kapitel „10 Technische Daten“.

8.2 FILTERWÄCHTER

Der Filterwächter ist eine Druckanzeige, die den Zustand des Filters erfasst. Es sind verschiedene Optionen in unterschiedlichen Ausführungen erhältlich, wie z. B. das mechanisch arbeitende U-Rohr-Manometer für die Druckdifferenzmessung oder elektronische Filterwächter.



ABB. 27: Differenzdruckschalter zur Filterüberwachung

Wenn der Differenzialdruck über den Sollwert steigt, ist das Filter schnellst möglich zu wechseln. Dies wird durch eine Warnleuchte oder eine Meldung an der SPS-Bedieneinheit angezeigt.

Die Druckgrenzwerte für die entsprechenden Filterarten sind in „11 Technische Daten“ aufgeführt.

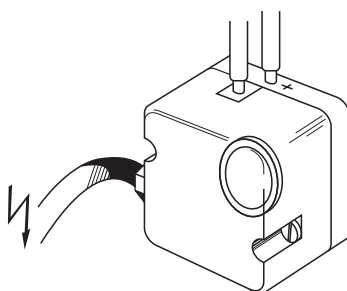

ABB. 28: Manometer - mechanisch arbeitender Filterwächter

8.3 ROTOR-DREHÜBERWACHUNG

Eine Sicherheitsfunktion, die ein Überhitzen des Geräts bei plötzlichem Anhalten des Rotors verhindert. Die Rotor-Drehüberwachung schaltet das Gerät ab und gibt ein Alarmsignal oder eine Fehlermeldung auf der SPS aus.

Hinweis! Die Drehüberwachung ist bei Energieeinsparung 2 und 3 standardmäßig enthalten.

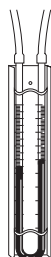
8.4 VERSTELLBARE ROTORDREHZAHL

Stufenlose Einstellung der Rotordrehzahl. Wird per Hand über die SPS-Bedieneinheit oder einen Schaltkasten mit Potentiometer eingestellt.

8.5 FREQUENZUMRICHTER FÜR GEBLÄSE

Mit dem Frequenzumrichter wird der Luftvolumenstrom ohne Klappen eingestellt und der Anlaufstrom verringert.

Weitere Informationen zum Frequenzumrichter und dessen Einbauort sind im Schaltplan aufgeführt.

Hinweis! Aufgrund hoher kapazitiver Ströme im Wechselstromantrieb funktionieren Fehlerstromschutzschalter möglicherweise nicht fehlerfrei.

8.6 ISOLIERUNG

Eine 19mm oder 32 mm dicke (Schaumgummi)-Isolierung kann zusätzlich an der Innenseite der Prozess- oder Regenerationsluftkammer oder an beiden Kammern angebracht werden, um eine mögliche Kondensation an der Außenfläche des Geräts zu verhindern.

8.7 REGENERATIONSERHITZER-WÄRMETAUSCHER

Optional sind außer den serienmäßigen Elektro- und Dampferhitzern auch andere Regenerationserhitzer-Ausführungen erhältlich.

Hinweis! Regelventil ist im Lieferumfang enthalten.

8.8 ICE-GEBLÄSE

Wird ein stärkerer Luftstrom benötigt, kann das Gerät mit einem leistungsstarken ICE-Gebläse versehen werden.

Hinweis! Für bestimmte Modelle ist ein Frequenzumrichter erforderlich.

Luftdurchsatz und weitere technische Daten sind im Datenblatt aufgeführt.

8.9 ENERGIEEINSPARUNG

Um Energie zu sparen, kann das Gerät mit verschiedenen „Energiesparausstattungen“ geliefert werden.

Option Energieeinsparung 1: Der Entfeuchter wird über einen 1- oder 2-Stufen-Hygrostat gesteuert. Z. B. ein elektromechanischer HMH oder die Elektronikregler EH3 T2 oder EH4.

Option Energieeinsparung 2: Erhitzersteuerung für Anlagen mit elektrischer Erwärmung. Das Gerät kann mit einer binären Erhitzersteuerung ausgerüstet werden, mit der die Erhitzerleistung stufenweise geregelt wird. Oder mit einer linearen Regelung, die die Erhitzerleistung linear regelt. Die Entfeuchteransteuerung erfolgt über ein externes 0-10VDC-Signal von einem Regler, z. B. von einem Elektronikregler EH3 T2. Siehe folgende Abbildung.

Hinweis! Gilt nur für elektrische Erwärmung.



ABB. 29: Binärregelung

Beispiel für eine binäre Regelung der Erhitzerleistung in Stufen.

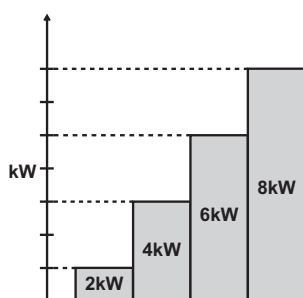

ABB. 30: Linearregelung

Beispiel für eine lineare Regelung der Erhitzerleistung.

ABB. 31: Linearregelung

Beispiel für eine lineare Regelung der Erhitzerleistung.

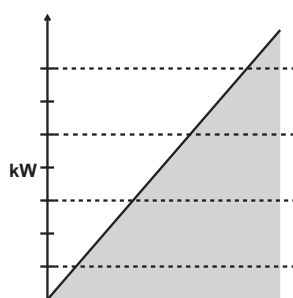
Option Energieeinsparung 3: Steuert den Regenerationsluftdurchsatz und dadurch den Dampfverbrauch bei Geräten mit Dampferwärmung. Die Regelung der Entfeuchtungsleistung beginnt bei ca. 15 % der Höchstleistung. Die Entfeuchteransteuerung erfolgt über ein 0-10VDC-Signal, z. B. von einem Feuchtereiler EH3 T2.

Siehe „11 Technische Daten“ für binäre Erhitzerstufen.

8.10 ELEKTRONISCHER FEUCHTEREGLER UND ELEKTRONISCHER HYGROSTAT

Der Entfeuchtungsvorgang kann mit dem umfangreich ausgestatteten elektronischen Feuchtereiler EH3 T2 oder dem etwas einfacher gehaltenen EH4 gesteuert werden. Die Geräte können fest in den Schaltkasten neben dem Bedienfeld eingebaut werden oder als separates Gerät am Aufstellort.

Genauere Informationen zu den Installationsmöglichkeiten sind in „8.9 Energieeinsparung“ aufgeführt.



ABB. 32: EH3 T2

Elektronischer Feuchtereiler mit vielfältigen Einstellmöglichkeiten und modernster Regeltechnik für die Entfeuchtung.

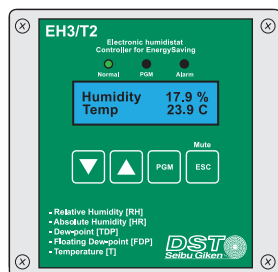

ABB. 33: EH4

2-Stufen-Hygrostat für weniger anspruchsvolle Entfeuchtungsregelungen.

Hinweis! Datenblatt und Benutzerhandbuch sind separat erhältlich.

8.11 AUTO/ECO VENT

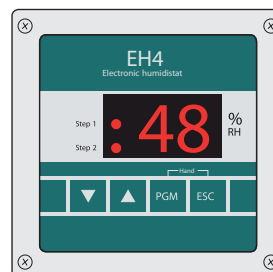
AUTO-ECO VENT* ist eine intermittierende Belüftungsbetriebsart, die für einen intervallartigen Luftstrom sorgt, indem das Prozessgebläse in Intervallen ein- und ausgeschaltet wird. Das Intervall kann über die SPS-Bedieneinheit eingestellt werden.

9 FEHLERBEHEBUNG

9.1 SPS-BEDIENEINHEIT-FEHLERCODES

Bei Auftreten eines Fehlers schaltet sich der Entfeuchter automatisch ab. Das endgültige Abschalten erfolgt erst nach Ablauf einer festgelegten Abkühlzeit für das Regenerationsgebläse. Fehlercodes siehe unten.

CODE	ERKLÄRUNG	URSACHE	LÖSUNG
Fuse F1 or F2 alt. Motorst Q1 or Q2	Prozessgebläse überlastet Regenerationsgebläse überlastet	Übermäßiger Luftstrom Kurzschluss oder Gebläsefehlfunktion	Gebläse prüfen Sollwert von Q1/F1 oder F2/Q2 prüfen F1/Q1 oder F2/Q2 zurücksetzen – Luftstrom prüfen und einstellen Elektriker zur Hilfe holen
Fuse F3-5 or TH1 Hinweis: Nicht zutreffend bei Dampfausstattung	Regenerationsluft-Thermostat TH1 hat ausgelöst Regenerationserhitzer überlastet	TH1-Einstellung falsch TH1 defekt (ausfallsicher) Falsche Abschaltsequenz Zu wenig Regenerationsluftdurchsatz Zu viel Leistung am Regenerationserhitzer Fehlfunktion Regenerationserhitzer	Einstellung TH1 überprüfen TH1 auf korrekte Funktion prüfen TH1 zurücksetzen - F3 - F5 zurücksetzen Auf Regenerationsluftdurchsatz und Gebläsebetrieb prüfen Einstellung TH2 überprüfen Erhitzer prüfen und austauschen
F40	Überlast im Transformator	Kurzschluss oder Transformatorfehlfunktion	Transformator überprüfen
Frostwächter GT81	Frostschutzeinrichtung hat ausgelöst und Maschine angehalten	Temperatur am Heißwasser- oder Kondensatauslass beträgt weniger als 7 °C	Wasserzulauf und Isolierung auf mögliche Wärmeverluste überprüfen
Wet air temp TH3	Feuchtluftthermostat hat ausgelöst (TH3)	TH3-Einstellung falsch Zu viel Regenerationsluftdurchsatz Zu viel Leistung am Regenerationserhitzer Falsche oder unterbrochene Rotordrehung Zu wenig Feuchtebeladung im System	Einstellung TH3 überprüfen Regenerationsluftdurchsatz prüfen und einstellen Einstellung TH2 überprüfen Rotorantriebssystem überprüfen Auf Prozessluftdurchsatz und Gebläsebetrieb prüfen Feuchtegehalt Prozesseinlass prüfen Feuchtereglersollwert/-ausgangssignal prüfen TH3 zurücksetzen
Rotor stopped	Drehwächtersensor hat keine Bewegung erfasst	Ausfall Rotorantriebssystem Sensorfehler oder zu großer Abstand	Antriebsmotor und Transmission prüfen (richtige Riemenspannung) Abstand zwischen Sensor und Rotormarke prüfen
Fr. converter U1-U2	Frequenzrichter-Alarm	Interner Alarm des Frequenzrichters ausgelöst - Fehlercode angezeigt	Fehlerbeschreibung dem Umrichterhandbuch entnehmen
Emergency stop	Betrieb eingestellt	Not-Aus aktiviert	Not-Aus ziehen, um System zurückzusetzen

ABB. 34: SPS-Bedieneinheit-Fehlerbehebungstabelle

9.2 ALLGEMEINE FEHLERBEHEBUNG

Folgendes überprüfen, wenn die Anlage nicht hochfährt.

PROBLEM	URSACHE	LÖSUNG
Anlage fährt nicht hoch. SPS-Bedieneinheit zeigt nichts an	Anlage stromlos Regelkreis stromlos	Stromversorgung und Trennschalter vor Ort prüfen Prüfen, ob Fernschaltung auf Stellung „On/Run“ steht Prüfen, ob alle Leistungsschalter auf Stellung „Start/On“ stehen Elektriker zur Hilfe holen
Die SPS-Bedieneinheit zeigt einen Fehler an, leuchtet, aber das Gerät fährt nicht hoch	Alarmschaltung verhindert Hochfahren	Prüfen, ob die Thermostaten TH1 und TH3 gesetzt sind Prüfen, ob alle Leistungsschalter auf Stellung „Start/On“ stehen Prüfen, ob alle Motorüberlastschalter auf Stellung „Start/On“ stehen Fehler auf SPS-Bedieneinheit prüfen - Fehler zurückstellen und SPS-Bedieneinheit zurücksetzen
Die SPS-Bedieneinheit zeigt eine Meldung an, aber der Entfeuchter scheint nicht zu arbeiten	Der Istwert ist unter dem Sollwert Stoppen/Starten per Fernschaltung ist deaktiviert	Betriebstüchtigkeit kann geprüft werden, indem der Sollwert abgesenkt oder auf manuellen Betrieb geschaltet wird Prüfen, ob Fernschaltung auf Stellung „On/Run“ steht und das Kabel unbeschädigt ist. Fehler auf SPS-Bedieneinheit prüfen - Fehler zurückstellen und SPS-Bedieneinheit zurücksetzen
Die RUN-Leuchte leuchtet, es wird jedoch kein Regenerationsluftdurchsatz erkannt. Hinweis: Gilt nur für DC-50.	Der Luftstromwächter hat erkannt, dass kein Luftstrom vorliegt, und den Regenerationserhitzer deaktiviert.	Blockade/Hindernisse beseitigen oder Klappen für Regenerationsluftdurchsatz öffnen. Regenerationsgebläse prüfen.

ABB. 35: Allgemeine Fehlerbehebungstabelle mit Lösung

9.3 LEISTUNGSPROBLEME

Die Entfeuchterleistung kann anhaltweise durch Fühlen der Temperatur am nicht isolierten Kanalteil in Gerätenähe überprüft werden.

PROBLEM	BEOBACHTUNG	LÖSUNG
Der Entfeuchter kann trotz Vollastbetrieb den erforderlichen Zustand nicht einhalten oder die erwartete Leistung nicht erbringen.	Trockenluftauslasskanal ist warm und Feuchtluftauslasskanal ist sehr warm (Normalbetrieb)	Tatsächliche Feuchtebelastung mit der berechneten Bemessungsfeuchtebelastung vergleichen. Reglersollwert/-ausgangssignal prüfen Prüfen, ob Luftströmungen wie vorgegeben eingestellt sind. Bei Bedarf anpassen. Luftfilter prüfen Entfeuchtergehäuse und Luftführungskanäle auf Undichtheit prüfen Rotorausrichtung und Zustand der radial und umfänglich verlaufenden Rotordichtungen prüfen
	Beide Luftauslasskanäle sind kalt (kein Alarm)	Auf Regenerationsluftdurchsatz und Gebläsebetrieb prüfen Auf Regenerationserhitzerbetrieb prüfen Reglersollwert/-ausgangssignal prüfen Einstellung TH2 überprüfen
	Trockenluftauslasskanal ist kalt und Feuchtluftauslasskanal ist sehr warm (kein Alarm)	Rotordrehung prüfen Auf Prozessluftdurchsatz und Gebläsebetrieb prüfen
Gemessener Luftdurchsatz ist geringer als vorgegeben	Lüfter dreht sich nicht in die auf dem Gebläsemotor angezeigte Richtung. Phasenleiter sind nicht richtig angeschlossen	Stromversorgung zur Einheit trennen Anschluss von zwei der drei Phasenleiter umkehren. Drehrichtung des Lüfters prüfen

ABB. 36: Fehlerbehebungstabelle Leistung

10 INSTANDHALTUNG

10.1 INSPEKTIONSINTERVALLE

Die Maschine sollte beim An- und Abfahren oder bei Schichtwechseln regelmäßig einer Kurzinspektion unterzogen werden.

1. Entfeuchter per Sichtprüfung innen und außen auf Schäden und Fremdkörper überprüfen.
2. Filter prüfen und bei Bedarf austauschen.
3. Rotorantriebssystem im Betrieb prüfen.
4. Alle beweglichen Teile, insbesondere Gebläse, auf ungewöhnliche Geräusche prüfen.
5. Regenerationserhitzer und Kühler (falls vorhanden) auf fehlerfreie Funktion prüfen.
6. Auf Luftertritt durch Abdeckungen und verschlissene Dichtungen prüfen.
7. Elektroausrüstung auf ordnungsgemäßen Zustand prüfen, d. h. Schaltschrank oder Abdeckungen sind verschlossen und gesichert, keine losen Teile. Dies darf nur durch einen zugelassenen Elektriker durchgeführt werden.
8. Wasserabscheider funktioniert und das Kondensat läuft aus der Kondensatwanne in den Abfluss (wenn mit Kondensator oder Kühler ausgestattet).

10.2 INSTANDHALTUNGSINTERVALLE

In Abhängigkeit von der Anwendung oder Branche sollte ein Servicetechniker eine Bewertung durchführen und festlegen, ob die Instandhaltungsintervalle verkürzt oder verlängert werden sollen.

Wartungsintervalle	Betriebsstunden	0	4'	8'	12'	16'	20'	24'	28'	32'	36	40'	44'	48'
	Kalendermonate	0	6	12	18	24	30	36	42	48	54	60	66	72
Anlage														
Filter bei Bedarf prüfen und wechseln		X	X	X	X	X	X	X	X	X	X	X	X	X
Anlage reinigen und überprüfen				X		X		X		X		X		X
Lüfter, Lüfterrad, Gehäuse, Motor, Getriebe und Lager überprüfen und bei Bedarf erneuern				X		X		X		X		X		X
Ausstattung und Funktion prüfen	X		X		X		X		X		X		X	
Elektrik- und Steuerungsanlage, Kabel, Betriebsmittel und Funktion prüfen			X		X		X		X		X		X	
Zugangsklappen, Verschlüsse und Dichtungen überprüfen			X				X				X			
Kanäle und Kanalverbindungen prüfen	X				X				X					X
Erhitzer und Kühlgerät prüfen			X		X		X		X		X		X	
Hygrostat/Feuchtesensor prüfen und bei Bedarf erneuern			X		X		X		X		X		X	
Rotormotor prüfen und bei Bedarf erneuern			X		X		X		X		X		X	
Dichtungen an abnehmbaren Klappen prüfen und bei Bedarf erneuern			X		X		X		X		X		X	
Umfangsdichtungen prüfen und bei Bedarf erneuern			X		X		X		X		X		X	
Rotordichtungen prüfen und bei Bedarf erneuern			X		X		X		X		X		X	
Treibkette im Rotordrehsystem prüfen und bei Bedarf erneuern			X		X		X		X		X		X	
Rotor prüfen	X		X		X		X		X		X		X	

Prüfung der Sicherheitsvorrichtungen														
Überhitzungsschutz prüfen			X		X		X					X		X
Frostschutzvorrichtung prüfen und bei Bedarf erneuern	X		X		X		X		X			X		X
Drehwächter prüfen und bei Bedarf erneuern	X		X				X					X		
Regelklappen, Steller und Ventile prüfen	X		X		X		X		X			X		X
Nachkühlfunktion prüfen	X		X		X		X		X			X		X

ABB. 37: Instandhaltungsintervalle

Dies ist eine allgemein gehaltene Instandhaltungsübersicht und die hier aufgeführten Zeiten bis zur Wartung oder zum Austausch eines Teils können je nach Betriebsbedingungen abweichen. Einige Optionen oder Zubehörteile sind eventuell nicht eingebaut oder stehen für diese Anlage nicht zur Verfügung.

Gefahr!

Es liegt in der Verantwortung des Betreibers, dafür Sorge zu tragen, dass sämtliches Personal, das dieses Gerät installiert, bedient, wartet und instandhält, die sicherheitsrelevanten Kapitel dieses Handbuchs gelesen und verstanden hat.

10.3 ROTORWÄSCHE

Der Rotor in Entfeuchtern von DST hat gegenüber anderen Trockenmittelfeuchtern einen entscheidenden Vorteil, denn Staub kann ohne nachfolgende Neuimprägnierung aus der Rotormatrix herausgewaschen werden.

Die Rotorwäsche ist keine Wartungsmaßnahme, sondern ein Verfahren zur Wiederherstellung der Adsorptionsfähigkeit des Rotors. Dieses Verfahren sollte nur dann in Betracht gezogen werden, wenn alle anderen Verfahren vergeblich waren.

Vorsicht!

Bevor Sie den Rotor waschen, wenden Sie sich bitte unbedingt an die nächste DST-Vertretung!

11 TECHNISCHE DATEN

RLZ-82 RLZ-104

Entfeuchtungsleistung / Luftmengen		
Nenn-Entfeuchtungsleistung [kg/h] 1)	25	70
Nenn-Trockenluftmenge [m ³ /h] 1)	3500	10500
Ext, Pressung, Trockenluft [Pa] 2)	300	200
Nenn-Feuchtluftmenge [m ³ /h] 3)	1000	2500
Ext, Pressung, Feuchtluft [Pa] 2)	200	200
Reg,-Erhitzer, Elektro-Ausführung		
Heizleistung, total [kW]	30	80
Anzahl der Heizstufen	7	7
Erhitzer-Abstufung [kW]	1/7 - 4 2/7 - 9 3/7 - 13 4/7 - 17 5/7 - 21 6/7 - 26 7/7 - 30	1/7 - 11 2/7 - 23 3/7 - 34 4/7 - 46 5/7 - 57 6/7 - 69 7/7 - 80
Stellbereich für Erhitzer, linear regelbar [kW] 4)	0-30	0-80
Anschlussleistung - Elektrisch		
Motorleistung, elektrisch [kW]	4,4	11,5
Gesamt-Anschlussleistung, elektrisch [kW]	34,4	91,5
Weitere Angaben zur Elektrik		
Absicherung 3x400V/50Hz [A]	63	160
Schutzklasse des Schaltkastens	IP54	IP54
Hygrostat-Anschluss 6)	24VDC	24VDC
Hygrostat-Absicherung [A] 5)	< 1	< 1
Thermostat, Sollwert-Angaben		
Sicherheitstemperaturbegrenzer TH1 [C]	190	190
Regelthermostat TH2 [C]	140	140
Überhitzungsschutz TH3 [C]	80	80
Sonstige Angaben		
Luftfilterklasse (Regeneration/Prozess)	G4/G4	G4/G4
Filterwechsel bei Druckabfall (F7/G4) [Pa] 4)	200/250	200/250
Schallpegel [dB(A)] 3)	-	-
Nachlaufzeit Reg,-Ventilator [min]	15	15
Gewicht [kg]	325	558

1) Gilt für Eintrittsluft mit 20 °C und 60 % rF (entspricht 1,2 kg/m³)

2) Wenn hier keine Daten aufgeführt sind, ist der o. a. Volumenstrom für freiblasenden Betrieb angegeben.

3) Gerät an nichtisolierte Kanäle angeschlossen. Nennluftdurchsätze.

4) Gilt für Entfeuchter mit installierter Zusatzausstattung.

5) Der vom Hygrostatanschluss zu schaltende Strom. Nur Hygrostaten verwenden, die für diesen Laststrom zugelassen sind.

Der Inhalt dieses Dokuments kann ohne vorherige Ankündigung geändert werden. Bei Fragen und Anmerkungen zum Inhalt dieses Dokuments wenden Sie sich bitte postalisch an die folgende Adresse:

Seibu Giken DST AB, ATT: Dokumentation, Avestagatan 33, 163 53 SPÅNGA, SCHWEDEN.

E-Mail: info@dst-sg.com, Betreff: Dokumentation.

Komponentlista / Component List RZ-81/101/102, RLZ-82/104

Description	Antal Qty	Benämning	Typ, ritn nr o dyl: Type, Drwg No, etc:	RZ	81	-	101	102	-	Art. Nr:	Anm: Notes:
				RLZ	-	82	-	-	104	Art No:	
Rotor unit		Rotorenhet									
Rotor	1	Rotor	DMR 770H10	<input checked="" type="checkbox"/>	<input type="checkbox"/>	<input type="checkbox"/>	<input type="checkbox"/>	<input type="checkbox"/>	<input type="checkbox"/>	108258	
Rotor	1	Rotor	DMR 770H20	<input type="checkbox"/>	<input checked="" type="checkbox"/>	<input type="checkbox"/>	<input type="checkbox"/>	<input type="checkbox"/>	<input type="checkbox"/>	108259	
Rotor	1	Rotor	SSCR-U 965H10	<input type="checkbox"/>	<input type="checkbox"/>	<input checked="" type="checkbox"/>	<input type="checkbox"/>	<input type="checkbox"/>	<input type="checkbox"/>	105421	
Rotor	1	Rotor	DMR 965H20	<input type="checkbox"/>	<input type="checkbox"/>	<input type="checkbox"/>	<input checked="" type="checkbox"/>	<input type="checkbox"/>	<input type="checkbox"/>	108261	
Rotor	1	Rotor	DMR 965H40	<input type="checkbox"/>	<input type="checkbox"/>	<input type="checkbox"/>	<input type="checkbox"/>	<input type="checkbox"/>	<input checked="" type="checkbox"/>	108262	
Periferal seal	5m	Periferitätning	Felt+EPDM, 1x30x2500 (2st)	<input checked="" type="checkbox"/>	<input checked="" type="checkbox"/>	<input type="checkbox"/>	<input type="checkbox"/>	<input type="checkbox"/>	<input type="checkbox"/>	103132	
Periferal seal	6.1m	Periferitätning	Felt+EPDM, 1x30x3060 (2st)	<input type="checkbox"/>	<input type="checkbox"/>	<input checked="" type="checkbox"/>	<input checked="" type="checkbox"/>	<input checked="" type="checkbox"/>	<input checked="" type="checkbox"/>	103133	
Radial seal	2	Teflonremsa	35x412x0,35mm, Teflon	<input type="checkbox"/>	<input type="checkbox"/>	<input checked="" type="checkbox"/>	<input checked="" type="checkbox"/>	<input checked="" type="checkbox"/>	<input checked="" type="checkbox"/>	108427	
Radial seal	4	Teflonremsa	35x500x0,35mm; Teflon	<input type="checkbox"/>	<input type="checkbox"/>	<input checked="" type="checkbox"/>	<input checked="" type="checkbox"/>	<input checked="" type="checkbox"/>	<input checked="" type="checkbox"/>	108428	
Radial seal	2	Teflonremsa	35x312x0,35mm; Teflon	<input checked="" type="checkbox"/>	<input checked="" type="checkbox"/>	<input type="checkbox"/>	<input type="checkbox"/>	<input type="checkbox"/>	<input type="checkbox"/>	108425	
Radial seal	4	Teflonremsa	35x395x0,35mm; Teflon	<input checked="" type="checkbox"/>	<input checked="" type="checkbox"/>	<input type="checkbox"/>	<input type="checkbox"/>	<input type="checkbox"/>	<input type="checkbox"/>	108426	
Hose clamp	5m	Slangklämma	30m; 9mm; Stainless	<input checked="" type="checkbox"/>	<input checked="" type="checkbox"/>	<input type="checkbox"/>	<input type="checkbox"/>	<input type="checkbox"/>	<input type="checkbox"/>	102179	
Hose clamp	7m	Slangklämma	30m; 9mm; Stainless	<input type="checkbox"/>	<input type="checkbox"/>	<input checked="" type="checkbox"/>	<input checked="" type="checkbox"/>	<input checked="" type="checkbox"/>	<input checked="" type="checkbox"/>	102179	
Lock hose clamp	2	Slangklämma - Lås		<input checked="" type="checkbox"/>	<input checked="" type="checkbox"/>	<input checked="" type="checkbox"/>	<input checked="" type="checkbox"/>	<input checked="" type="checkbox"/>	<input checked="" type="checkbox"/>	102180	
Rotormotor	1	Drivmotor	8IN25GN4C-T 25W	<input checked="" type="checkbox"/>	<input checked="" type="checkbox"/>	<input checked="" type="checkbox"/>	<input checked="" type="checkbox"/>	<input checked="" type="checkbox"/>	<input checked="" type="checkbox"/>	108503	
Gearhead	1	Växel	8GN150B 180:1	<input checked="" type="checkbox"/>	<input type="checkbox"/>	<input checked="" type="checkbox"/>	<input type="checkbox"/>	<input type="checkbox"/>	<input type="checkbox"/>	108504	
Gearhead	1	Växel	8H10XFN 10:1	<input type="checkbox"/>	<input checked="" type="checkbox"/>	<input type="checkbox"/>	<input type="checkbox"/>	<input type="checkbox"/>	<input checked="" type="checkbox"/>	103201	
Gearhead	1	Växel	8H60FBN 60:1	<input type="checkbox"/>	<input checked="" type="checkbox"/>	<input type="checkbox"/>	<input type="checkbox"/>	<input type="checkbox"/>	<input checked="" type="checkbox"/>	106259	
Belt tightener	1	Remspännare	Spännarm SE 11	<input checked="" type="checkbox"/>	<input checked="" type="checkbox"/>	<input type="checkbox"/>	<input type="checkbox"/>	<input type="checkbox"/>	<input type="checkbox"/>	101374	
Belt tightener	1	Remspännare	Rulle R 11	<input checked="" type="checkbox"/>	<input checked="" type="checkbox"/>	<input checked="" type="checkbox"/>	<input checked="" type="checkbox"/>	<input checked="" type="checkbox"/>	<input checked="" type="checkbox"/>	101375	
Beltpulley	1	Remskiva	Z=19; DD=76,81	<input checked="" type="checkbox"/>	<input type="checkbox"/>	<input type="checkbox"/>	<input checked="" type="checkbox"/>	<input checked="" type="checkbox"/>	<input checked="" type="checkbox"/>	106458	
Beltpulley	1	Remskiva	Z=24; DD=97,02	<input type="checkbox"/>	<input type="checkbox"/>	<input checked="" type="checkbox"/>	<input type="checkbox"/>	<input type="checkbox"/>	<input type="checkbox"/>	106459	
Beltpulley	1	Remskiva	Z=16 DD=64,68	<input type="checkbox"/>	<input checked="" type="checkbox"/>	<input type="checkbox"/>	<input type="checkbox"/>	<input type="checkbox"/>	<input type="checkbox"/>	107323	
Belt	1	Kilrem	H-1325; l=3365; b=19.1mm	<input type="checkbox"/>	<input type="checkbox"/>	<input checked="" type="checkbox"/>	<input checked="" type="checkbox"/>	<input checked="" type="checkbox"/>	<input checked="" type="checkbox"/>	106457	
Belt	1	Kilrem	L=2794; B=19.1; Type 075	<input checked="" type="checkbox"/>	<input checked="" type="checkbox"/>	<input type="checkbox"/>	<input type="checkbox"/>	<input type="checkbox"/>	<input type="checkbox"/>	106456	
Fans		Fläktar									
Process fan	1	Processfläkt	GMF-2-200/104 -220 T, 3x230/400V, 2,2kW	<input checked="" type="checkbox"/>	<input type="checkbox"/>	<input type="checkbox"/>	<input type="checkbox"/>	<input type="checkbox"/>	<input type="checkbox"/>	101210	
Process fan	1	Processfläkt	RHAD35Cpro 2,2kW 400V	<input type="checkbox"/>	<input checked="" type="checkbox"/>	<input type="checkbox"/>	<input type="checkbox"/>	<input type="checkbox"/>	<input type="checkbox"/>	108791	
Process fan	1	Processfläkt	GRF-4-315 / 143-300T; 3x230/400V, 3kW	<input type="checkbox"/>	<input type="checkbox"/>	<input checked="" type="checkbox"/>	<input type="checkbox"/>	<input type="checkbox"/>	<input type="checkbox"/>	105662	
Process fan	1	Processfläkt	GRF-4-400/183-550T; 3x400-690V, 5,5kW	<input type="checkbox"/>	<input type="checkbox"/>	<input type="checkbox"/>	<input checked="" type="checkbox"/>	<input type="checkbox"/>	<input type="checkbox"/>	105211	
Process fan	1	Processfläkt	RHAD50 7,5kW 3x400V	<input type="checkbox"/>	<input type="checkbox"/>	<input type="checkbox"/>	<input type="checkbox"/>	<input checked="" type="checkbox"/>	<input type="checkbox"/>	108890	
Reg.fan	1	Reg.fläkt	GMT-160 - 1.1 T, 3x230/400V 1,1 kW	<input checked="" type="checkbox"/>	<input type="checkbox"/>	<input type="checkbox"/>	<input type="checkbox"/>	<input type="checkbox"/>	<input type="checkbox"/>	104674	
Reg.fan	1	Reg.fläkt	GMT300 - 150 T, 3x230/400V 1,5 kW	<input type="checkbox"/>	<input type="checkbox"/>	<input checked="" type="checkbox"/>	<input type="checkbox"/>	<input type="checkbox"/>	<input type="checkbox"/>	103740	
Reg.fan	1	Reg.fläkt	GMT500, 3x230/400V, 3 kW	<input type="checkbox"/>	<input type="checkbox"/>	<input type="checkbox"/>	<input checked="" type="checkbox"/>	<input type="checkbox"/>	<input type="checkbox"/>	103742	
Reg.fan	1	Reg.fläkt	RHAD31 4kW 3x400V	<input type="checkbox"/>	<input type="checkbox"/>	<input type="checkbox"/>	<input type="checkbox"/>	<input type="checkbox"/>	<input checked="" type="checkbox"/>	108889	
Reg.fan	1	Reg.fläkt	GMT-300T 2,2kW 3x400V	<input type="checkbox"/>	<input checked="" type="checkbox"/>	<input type="checkbox"/>	<input type="checkbox"/>	<input type="checkbox"/>	<input type="checkbox"/>	106520	
Filter		Filter									
Filter Process	2	Filter Process	HCSS 592x592x360 G4	<input type="checkbox"/>	<input type="checkbox"/>	<input checked="" type="checkbox"/>	<input checked="" type="checkbox"/>	<input type="checkbox"/>	<input type="checkbox"/>	100687	
Filter Process	1	Filter Process	HCSS 892x490x360 G4	<input checked="" type="checkbox"/>	<input checked="" type="checkbox"/>	<input type="checkbox"/>	<input type="checkbox"/>	<input type="checkbox"/>	<input type="checkbox"/>	100900	
Filter Process	2	Filter Process	HCSS 592x592x360 G4	<input type="checkbox"/>	<input type="checkbox"/>	<input type="checkbox"/>	<input type="checkbox"/>	<input checked="" type="checkbox"/>	<input checked="" type="checkbox"/>	100687	
Filter Regeneration	1	Filter Regeneration	HCSS 592x287x360 G4	<input checked="" type="checkbox"/>	<input checked="" type="checkbox"/>	<input type="checkbox"/>	<input type="checkbox"/>	<input type="checkbox"/>	<input type="checkbox"/>	104351	
Filter Regeneration	1	Filter Regeneration	HCSS 592x490x360G4	<input type="checkbox"/>	<input type="checkbox"/>	<input checked="" type="checkbox"/>	<input checked="" type="checkbox"/>	<input type="checkbox"/>	<input type="checkbox"/>	105316	
Filter Regeneration	1	Filter Regeneration	HCSS 592x490x360G4	<input type="checkbox"/>	<input type="checkbox"/>	<input type="checkbox"/>	<input type="checkbox"/>	<input type="checkbox"/>	<input checked="" type="checkbox"/>	105316	
Regeneration heater - Resistive heater		Regenereringsvärmare - Resistivvärmare									
Reg. heater	1	Reg. värmare	24kW; 3x400V	<input checked="" type="checkbox"/>	<input type="checkbox"/>	<input type="checkbox"/>	<input type="checkbox"/>	<input type="checkbox"/>	<input type="checkbox"/>	106355	
Reg. heater	1	Reg. värmare	30kW; 3x400V	<input type="checkbox"/>	<input checked="" type="checkbox"/>	<input type="checkbox"/>	<input type="checkbox"/>	<input type="checkbox"/>	<input type="checkbox"/>	108787	
Reg. heater	1	Reg. värmare	40kW; 3x400V	<input type="checkbox"/>	<input type="checkbox"/>	<input checked="" type="checkbox"/>	<input type="checkbox"/>	<input type="checkbox"/>	<input type="checkbox"/>	106356	
Reg. heater	1	Reg. värmare	63kW; 3x400V	<input type="checkbox"/>	<input type="checkbox"/>	<input type="checkbox"/>	<input checked="" type="checkbox"/>	<input type="checkbox"/>	<input type="checkbox"/>	106357	
Reg. heater	1	Reg. värmare	80kW; 3x400V	<input type="checkbox"/>	<input type="checkbox"/>	<input type="checkbox"/>	<input type="checkbox"/>	<input checked="" type="checkbox"/>	<input checked="" type="checkbox"/>	108765	
Overheat protection	1	Överhettningsskydd	TH1: heaTHERM 160-200°C	<input checked="" type="checkbox"/>	<input checked="" type="checkbox"/>	<input checked="" type="checkbox"/>	<input checked="" type="checkbox"/>	<input checked="" type="checkbox"/>	<input checked="" type="checkbox"/>	106157	
Electric box	1	Elcentral	Dwg. RZ-081: 10246-03	<input checked="" type="checkbox"/>	<input type="checkbox"/>	<input type="checkbox"/>	<input type="checkbox"/>	<input type="checkbox"/>	<input type="checkbox"/>	108620	
Electric box	1	Elcentral	Dwg. RLZ-82: 10810-01	<input type="checkbox"/>	<input checked="" type="checkbox"/>	<input type="checkbox"/>	<input type="checkbox"/>	<input type="checkbox"/>	<input type="checkbox"/>	108924	
Electric box	1	Elcentral	Dwg. RZ-101: 10248-03	<input type="checkbox"/>	<input type="checkbox"/>	<input checked="" type="checkbox"/>	<input type="checkbox"/>	<input type="checkbox"/>	<input type="checkbox"/>	108621	
Electric box	1	Elcentral	Dwg. RZ-102: 10250-03	<input type="checkbox"/>	<input type="checkbox"/>	<input type="checkbox"/>	<input checked="" type="checkbox"/>	<input type="checkbox"/>	<input type="checkbox"/>	107528	
Electric box	1	Elcentral	Dwg. RLZ-104: 10607-00	<input type="checkbox"/>	<input type="checkbox"/>	<input type="checkbox"/>	<input type="checkbox"/>	<input type="checkbox"/>	<input checked="" type="checkbox"/>	-	
Regeneration heater - Steam heater		Regenereringsvärmare - Ångvärmare									
Reg. heater	1	Reg. värmare	Steam; QLSK-020-080-02-18-25-25	<input checked="" type="checkbox"/>	<input type="checkbox"/>	<input type="checkbox"/>	<input type="checkbox"/>	<input type="checkbox"/>	<input type="checkbox"/>	108644	
Reg. heater	1	Reg. värmare	-	<input type="checkbox"/>	<input type="checkbox"/>	<input type="checkbox"/>	<input type="checkbox"/>	<input type="checkbox"/>	<input type="checkbox"/>		
Reg. heater	1	Reg. värmare	Steam; QLSK-040-100-02-18-25-25	<input type="checkbox"/>	<input type="checkbox"/>	<input checked="" type="checkbox"/>	<input checked="" type="checkbox"/>	<input checked="" type="checkbox"/>	<input checked="" type="checkbox"/>	106316	
Electric box	1	Elcentral	Electrical drawing 10489-00	<input checked="" type="checkbox"/>	<input type="checkbox"/>	<input type="checkbox"/>	<input type="checkbox"/>	<input type="checkbox"/>	<input type="checkbox"/>	108457	
Electric box	1	Elcentral	Electrical drawing	<input type="checkbox"/>	<input type="checkbox"/>	<input type="checkbox"/>	<input type="checkbox"/>	<input type="checkbox"/>	<input type="checkbox"/>	-	
Electric box	1	Elcentral	Electrical drawing 10490-00	<input type="checkbox"/>	<input type="checkbox"/>	<input checked="" type="checkbox"/>	<input type="checkbox"/>	<input type="checkbox"/>	<input type="checkbox"/>	108457	
Electric box	1	Elcentral	Electrical drawing 10491-00	<input type="checkbox"/>	<input type="checkbox"/>	<input type="checkbox"/>	<input checked="" type="checkbox"/>	<input type="checkbox"/>	<input type="checkbox"/>	108457	
Motor protection	1	Motorskydd	GV2ME10; 3A	<input checked="" type="checkbox"/>	<input type="checkbox"/>	<input type="checkbox"/>	<input type="checkbox"/>	<input type="checkbox"/>	<input type="checkbox"/>	102397	
Motor protection	1	Motorskydd	GV2ME14; 6-10A	<input type="checkbox"/>	<input type="checkbox"/>	<input checked="" type="checkbox"/>	<input type="checkbox"/>	<input type="checkbox"/>	<input type="checkbox"/>	102601	
Motor protection	1	Motorskydd	GV2ME16; 9-14A	<input type="checkbox"/>	<input type="checkbox"/>	<input type="checkbox"/>	<input checked="" type="checkbox"/>	<input type="checkbox"/>	<input type="checkbox"/>	102284	
Other		Övrigt									
PLC	1	PLC	JZ10-11-UA24; Jazz C2:1	<input checked="" type="checkbox"/>	<input checked="" type="checkbox"/>	<input checked="" type="checkbox"/>	<input checked="" type="checkbox"/>	<input checked="" type="checkbox"/>	<input checked="" type="checkbox"/>	107012	
Sensor	1	Sensor	PT100 TH3	<input checked="" type="checkbox"/>	<input checked="" type="checkbox"/>	<input checked="" type="checkbox"/>	<input checked="" type="checkbox"/>	<input checked="" type="checkbox"/>	<input checked="" type="checkbox"/>	108813	
Sensor	1	Sensor	PT100 TH2	<input checked="" type="checkbox"/>	<input checked="" type="checkbox"/>	<input checked="" type="checkbox"/>	<input checked="" type="checkbox"/>	<input checked="" type="checkbox"/>	<input checked="" type="checkbox"/>	107674	

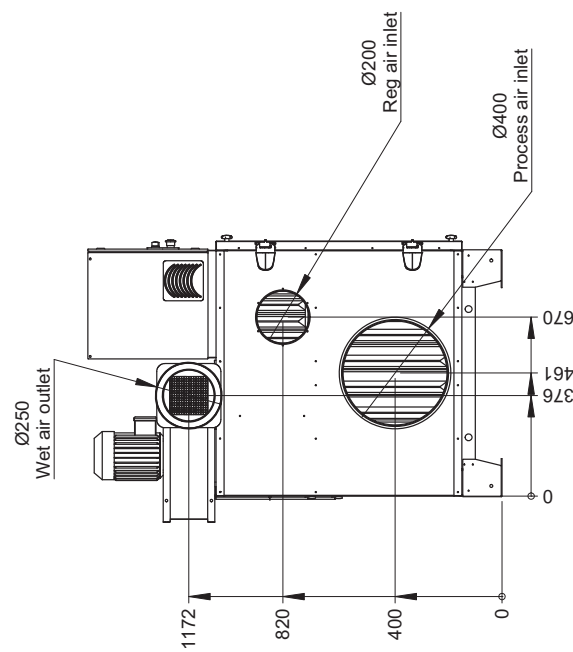
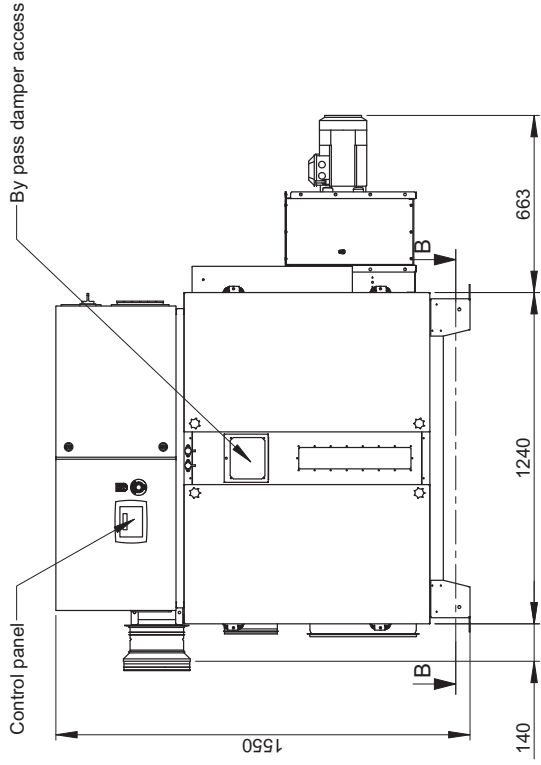
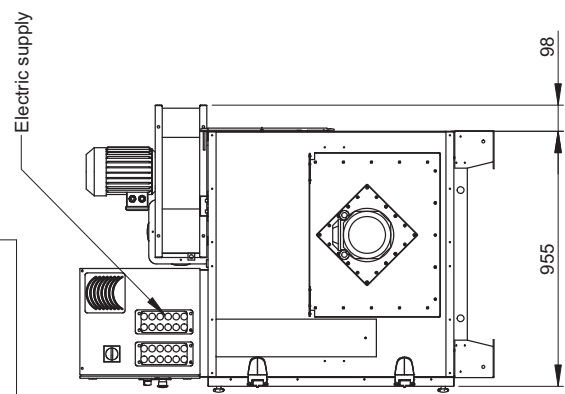

DETAIL F
SCALE 1 : 10

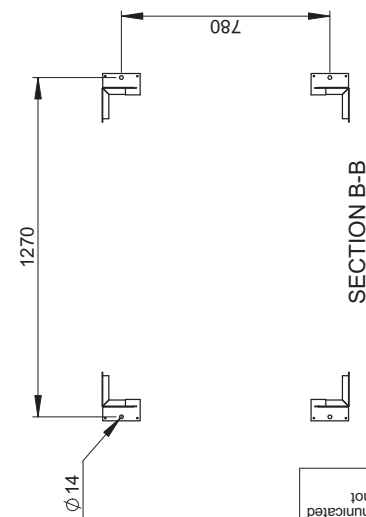
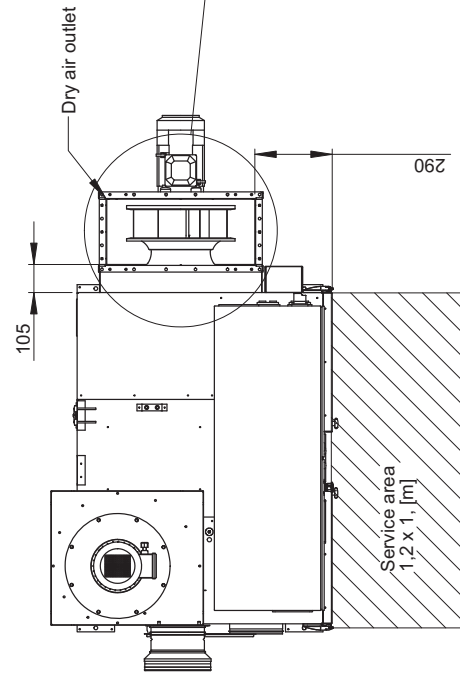
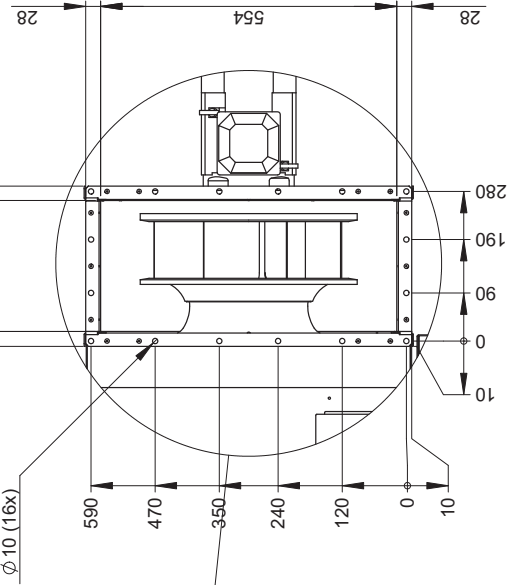

This document and its contents are the exclusive property of DST Seibu Giken and must not be copied, reproduced or transmitted or communicated to any other party or used for purposes not expressly permitted by us.



Drawn by	Catarina S	Date	2014-01-27
Drawn by	Erik L	Date	2014-05-05
Material		Thickness	t=
Standard	Construction	Reference	ISO 2768-1m
Scale	1:20	Format	A3
Sheet/Sheet	1/1	Rev Part	02+
Work No		Work No	502.762

Title/Description	
Installationsritning RLZ-82	
Installation drawing RLZ-82	
Drawing no	DST05371
Rev	02+

Seibu Giken DST AB
+46 8 445 77 20
www.dst-sg.com

REV. 01		REV. 02	
DESCRIPTION	DATE	DESCRIPTION	DATE
Reducer sizes, mass properties, dimensions corrected.	2016-03-24	Reducer sizes, mass properties, dimensions corrected.	2016-04-25
APPROVED		APPROVED	
EL		EL	

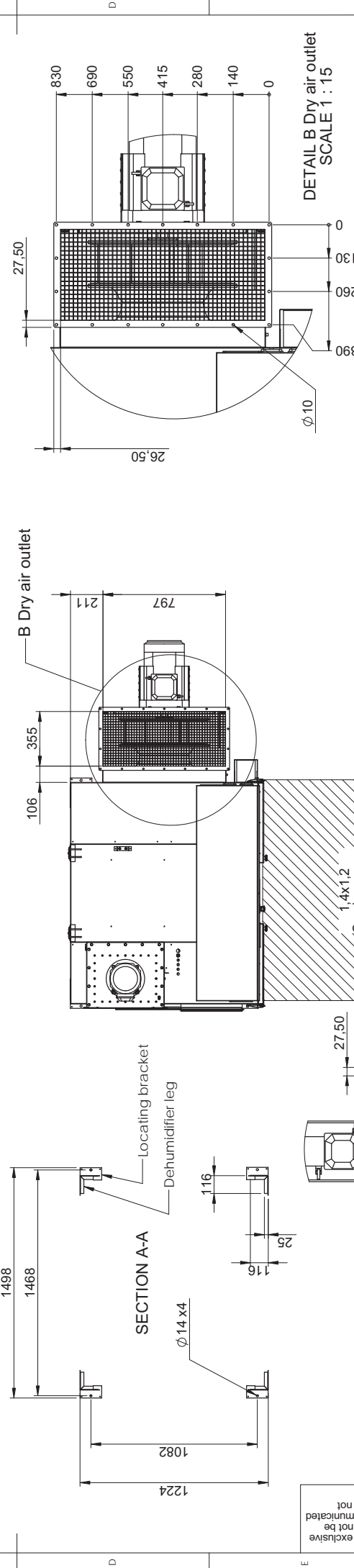
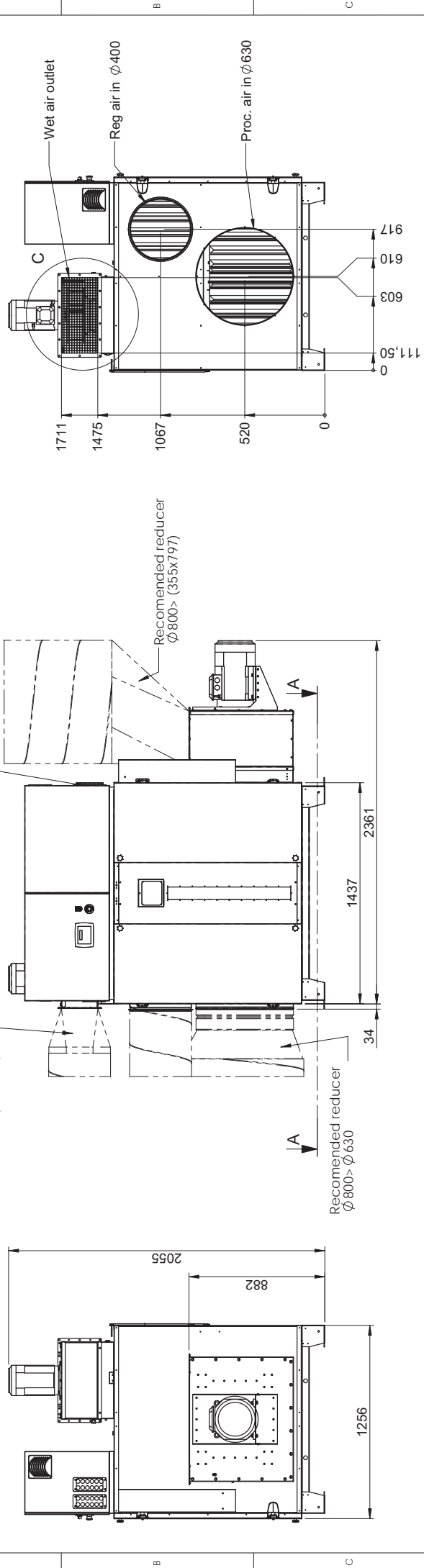

Seibu Giken DST AB
+46 8 445 77 20
www.dst-sg.com

Installation drawing RLZ-104

Installation drawing RLZ-104

Drawing no **DST05369**

Rev **02+**

Designed by Catarina S	Date 2014-01-24	Title/Description Installation drawing RLZ-104
Drawn by Catarina S	Date 2014-01-24	
Material	Thickness t=	
Standard Construction	Reference ISO 2768-1m	
Scale 1:25 A3	Sheet/Sheet 1/1	Rev Part 02+
		Weight (kg) 558,000

This document and its contents are the exclusive property of DST Seibu Giken and must not be copied, reproduced, transmitted or communicated to any other party or used for purposes not expressly permitted by us.

Harmful chemicals and solvents for rotors

SEIBU GIKEN CO.,LTD.

Reduced performance and/or rotor degradation is possible when adsorping the following substances.

	Substance	Note	Chemical formula	Cause
1	Oil vapor		N/A	Cloggs the micro pores on the silica gel/zeolite.
2	Ammonia	2ppm and above, prolonged exposure	NH ₃	Degrades the silica gel/zeolite.
3	Amine		RNH ₂	
4	Hydrogen fluoride		HF	Corrodes the silica gel/zeolite.
5	Sodium hydroxide	High concentration	NaOH	Dissolves the silica gel/zeolite.
6	Potassium hydrate	High concentration	KOH	Cloggs the micro pores on the silica gel/zeolite.
7	Lithium chloride		LiCl	
8	Sodium chloride		NaCl	
9	Potassium chloride		KCl	
10	Calcium chloride		CaCl	
11	Magnesium chloride		MgCl	
12	Aluminum chloride		AlCl ₃	
13	Seawater		N/A	
14	Strong acid	pH=3 and below	N/A	Deteriorates the honeycomb's physical structure.
15	Plasticizer		N/A	Cloggs the micro pores on the silica gel/zeolite.
16	Nitrogen oxides	High concentration, excessive exposure	NO _x	Deteriorates the honeycomb's physical structure.
17	Sulfur oxides	High concentration, excessive exposure	SO _x	
18	High-temperature steam	Exposod to vapor of 100 and above.	N/A	Cracks occurs on the honyecomb.
19	Heat solubility dust		N/A	Dust covers the silica gel/zeolite surface.

There is no guarantee that other substances beyond this list may reduce the dehumidification performance or damage the silica gel/zeolite.

CE-DECLARATION (Conformité Européenne)



- | | | |
|--------------------------------------|-------------------------------------|-------------------------------------|
| 1. (S) FÖRSÄKRAN OM ÖVERENSSTÄMMELSE | 6. (DE) KONFORMITÄTSEKTLÄRUNG | 11. (DE) DECLARACION DE CONFORMIDAD |
| 2. (CZ) PROHLÁŠENÍ O SHODĚ | 7. (IT) DICHIARAZIONE DI CONFORMITÀ | 12. (GB) DECLARATION OF CONFORMITY |
| 3. (DK) OPFYLDELSESERKLÆRING | 8. (NL) CONFORMITEITSVERKLARING | 13. (EE) VASTAVUSDEKLARATSIOON |
| 4. (FI) VAKUUTUS YHDENMUKAISUDESTA | 9. (NO) SAMSVARERKLÆRING | 14. (PL) DEKLARACJA ZGODNOŚCI |
| 5. (FR) DECLARATION DE CONFORMITE | 10. (SK) VYHLÁSENIE ZHODY | 15. (PT) DECLARAÇÃO DE CONFORMIDADE |

- Härmed intygas att maskintypen:
- Tímto pohlašujeme, že zařizeni typu:
- Hermed erklæres at maskintypen:
- Täten todistamme, että kojetyypit:
- Confirmons par la présente que ces matériels de type :
- Hiermit erkläre wir, dass die Maschinentypen:
- Si conferma che l'apparecchiatura modello:
- Bevestigd hierbij dat adsorptieluchtdroger type:
- Herved erklæres at maskintypen:
- Týmto prehlasujeme, že zariadenie typu:
- Confirmo que las maquinas tipo:
- Hereby confirms that machinery type:
- Käesolevaga kinnitame, et seadmed:

- Niniejszym potwierdza, że typ maszyny:
- Confirma-se, pela presente, que os tipos de máquina:

A-30B/Bp (A)	DC-10	RL-60/60L (A)
CS-5/5L	DC-20	RL-71 (A/B/E)
DR-010B	DC-30 T10/T16	RL-71L (A)
DR-010B MH1/V3	DC-31 T10/T16	RZ-071/081/82/101/102/104
DR-20B/30D	DC-50 (A)	(A/B/C/D/E)
DR-31 T10	F-31	RLZ-82/104 (A/B/C/D/E)
DR-40 T10/T16	R-060BR (A)	CZ-082/102/102L/104 (A/B/C/D/E)
DR-50 (A)	R-51/61 (A/B/E)	EF/FF-81/82/101/152

- är utförd i överensstämmelse med och följer följande standard(er) eller andra normgivande dokument, under förutsättning att användning sker i överensstämmelse med våra instruktioner:
- je v souladu s následujícími standardy nebo dalšími normami a předpisy při použití podle našich pokynů:
- er udført i overensstemmelse med og følger følgende standard (er) eller andre normgivende dokumenter, under forudsætning af at anvendelse sker i henhold til vore instruktioner:
- on toteutettu noudattaen seuraavaa (via) standardia (eja) tai muita ohjeellisia dokumentteja, edellyttäen, että käyttö tapahtuu meidän ohjeita noudattaen.
- sont conformes à la (aux) norme(s) suivante(s) ou autre(s) document(s) normatif(s), à condition que ceux-ci soient utilisés conformément à nos instructions
- mit den folgenden Richtlinien und Normen konform sind, wobei ein bestimmungsgemäßer Gebrauch in Übereinstimmung mit der jeweils gültigen Betriebsanleitung vorausgesetzt wird.
- è conforme alle seguenti norme armonizzate, rispettando le nostre istruzioni d'uso:
- in overeenstemming is met de volgende norm(en) en voorschrift(en),

- vooropgesteld dat deze worden toegepast/gebruikt volgens onze instructies:
- er i samsvar med følgende standard(er) eller andre normgivende dokument(er) forudsatt at anvendelse sker i henhold til våre instruksjoner:
 - je v súlade s následujícími štandardami alebo ďalšími normami a predpismi pri použití podľa našich pokynov:
 - están en conformidad con los siguientes estándares o cualquier otra normativa documental, que indique que estos se usan de acuerdo a nuestras instrucciones:
 - are in conformity with the following standard(s) or other normative document(s), provided that these are used in accordance with our instructions.
 - vastavad järgmisele(tele) standardile(tele) või normatiividele, eeldades, et kasutamise toimub vastavalt meiepoolsetele juhistele:
 - Są w zgodności z wymaganymi normami lub innymi dokumentami normatywnymi pod warunkiem, że są one wykorzystywane zgodnie z instrukcją obsługi:
 - estão em conformidade com a(s) seguinte(s) norma(s) ou outro(s) documento(s) normativo(s), desde que estas sejam utilizadas em conformidade com as nossas instruções:

Machinery directive (2006/42/EC)
Electromagnetic compatibility (2004/108/EC)
Restriction of Hazardous Substances 2 (2011/65/EC)
Pressure equipment directive (97/23/EC)
EN ISO 12100:2010
EN ISO 62061-1
EN 1886:2007
EN 60439-1
EN 60204-1
EN 62491



Avstagatan 33, S-163 53, SPÅNGA, Sweden

Anders Kristoferson
Managing Director
Spånga

Date

16/5 2016

(A) R - Resistive electric heater (D) O - Oil heater
(B) S - Steam heater (E) HW/WW - Hot/warm water heater
(C) G - Gas heater

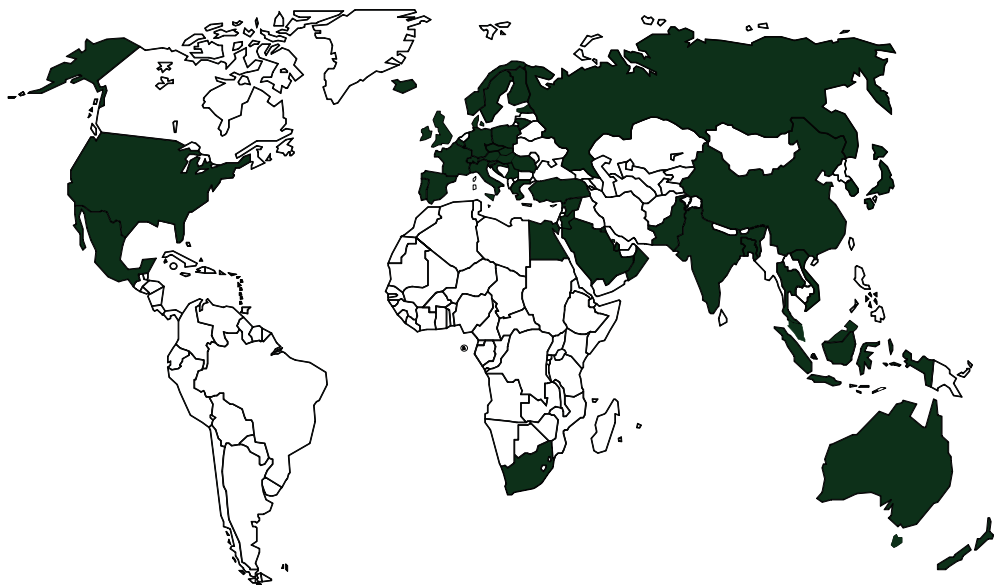

Seibu Giken DST AB

Avestagatan 33 | SE-163 53 Spånga, Sweden

Tel. +46 8 445 77 20 | Fax +46 8 445 77 39

www.dst-sg.com | info@dst-sg.com

