

Deumidificatore Consorb DC-10



Capacità di deumidificazione a 20°C / 60%RH
0,6 kg/h

Portata aria
190 m³/h

- Rotore lavabile
- Nessun trasporto di materiale essiccante
- Struttura in acciaio inossidabile
- Sistema PTC per risparmio energetico
- Manutenzione semplice
- Lunga durata



Sezione di un rotore per deumidificatore Seibu Giken. L'alto numero di canali permette un alto livello di adsorbimento.

World leaders in dehumidification.

DATI TECNICI

Modello deumidificatore	DC-10
Capacità nominale ¹ (kg/h)	0,6
Portata aria secca ² (m ³ /h)	190
Portata aria umida ² (m ³ /h)	60
Corrente riscaldatore ³ (A)	4,5
Potenza totale (kW)	1,3
Fusibili alimentazione 230V / 50Hz (A)	10
Peso (kg)	15

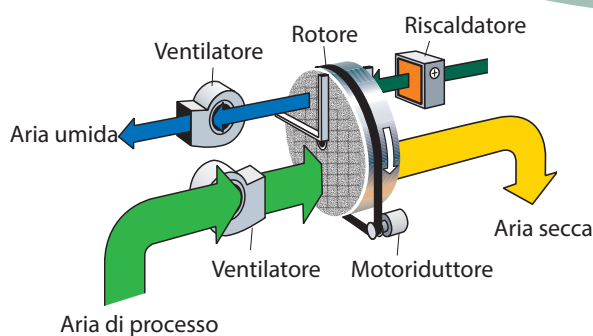

1. Condizioni aria entrante 20°C/60%RH. Per altre condizioni d'ingresso la capacità può essere calcolata con il fattore di correzione determinato dal diagramma mostrato sotto.
2. Portata d'aria con densità pari a 1,20 kg/m³.
3. Il design del PTC permette di controllare il consumo energetico regolando la portata d'aria umida.

DIAGRAMMA DI CORREZIONE

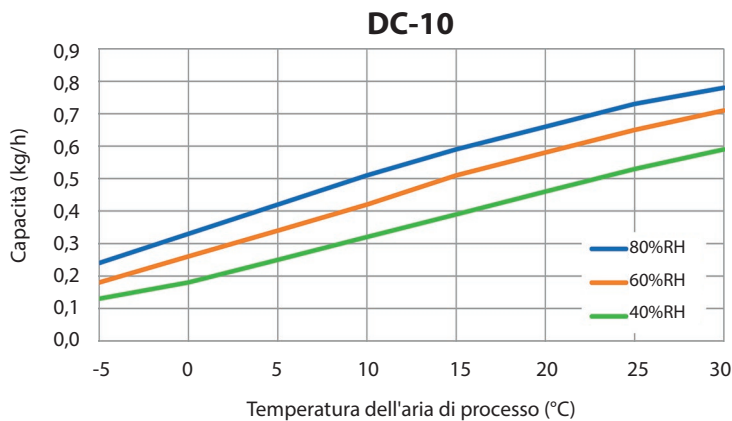

DIMENSIONI

Soggetto a cambiamenti senza preavviso. Scarica gli schemi d'installazione su www.dst-sg.com.

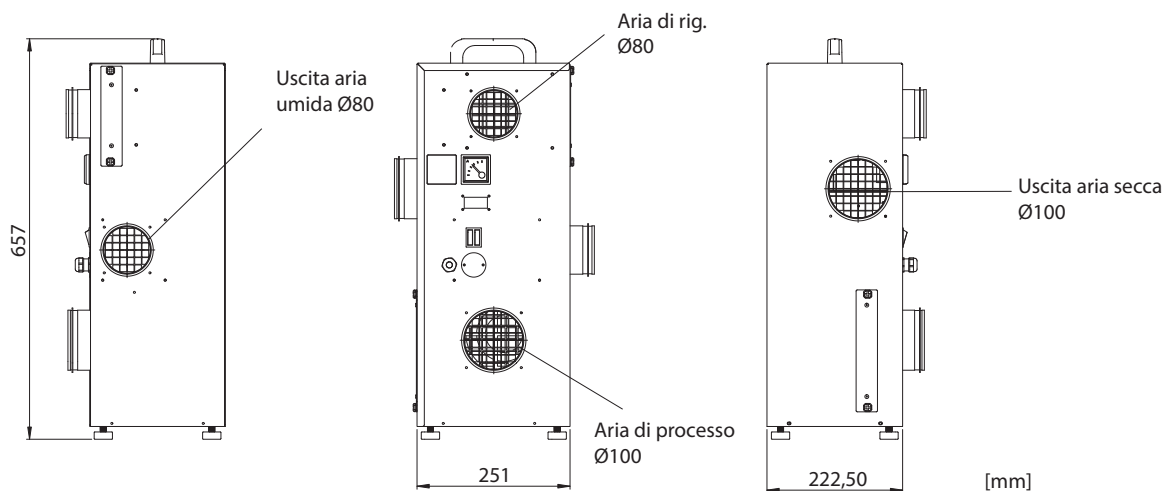

Updated 18.12



Sweden | +46 8 445 77 20
info@dst-sg.com | www.dst-sg.com